

**EDITAL DE PREGÃO ELETRÔNICO OBJETIVANDO A AQUISIÇÃO DE BENS COM ENTREGA IMEDIATA – PARTICIPAÇÃO AMPLA**

**EDITAL DE PREGÃO ELETRÔNICO n° 132/2022**

**PROCESSO - 2022/00321**

**OFERTA DE COMPRA N° 091301090472022oc00146**

**ENDEREÇO ELETRÔNICO: www.bec.sp.gov.br**

**DATA DO INÍCIO DO PRAZO PARA ENVIO DA PROPOSTA ELETRÔNICA:  
24/11/2022**

**DATA E HORA DA ABERTURA DA SESSÃO PÚBLICA: 06/12/2022**

**às 09:00 horas**

**A FUNDAÇÃO PRÓ-SANGUE HEMOCENTRO DE SÃO PAULO**, inscrita no CNPJ/ MF sob n.º 52.030.830/0001-65, neste ato representada nos termos da competência atribuída pelas Portarias FPS/HSP n.º 12/99 e 15/18, pelo Gestor da Divisão de Suprimentos, Contratos e Patrimônio Senhor **JEFFERSON GUEDES DE SOUZA**, portador do RG n.º 49.274.395-2 e CPF n.º 393.806.648-26, usando a competência delegada pelos artigos 3º e 7º, inciso I, do Decreto Estadual n.º 47.297, de 06 de novembro de 2002, torna público que se acha aberta, nesta unidade, situada a **Rua Dr. Ovídio Pires de Campos, 225 – Complexo do Hospital das Clínicas Bairro Cerqueira César – Prédio da Administração - 2º andar**, a licitação na modalidade PREGÃO, a ser realizada por intermédio do sistema eletrônico de contratações denominado “Bolsa Eletrônica de Compras do Governo do Estado de São Paulo – Sistema BEC/SP”, com utilização de recursos de tecnologia da informação, denominada **PREGÃO ELETRÔNICO** objetivando a **AQUISIÇÃO DE** cadeira giratória preta com braços; cadeira fixa preta sem braços; cadeira caixa giratória preta sem braços: cadeira fixa preta para obesos,, que será regida pela Lei Federal n.º 10.520/2002, pelo Decreto Estadual n.º 49.722/2005 e pelo regulamento anexo à Resolução CC-27, de 25 de maio de 2006, aplicando-se, subsidiariamente, no que couberem, as disposições da Lei Federal n.º 8.666/1993, do Decreto Estadual n.º 47.297/2002, do regulamento anexo à

Resolução CEGP-10, de 19 de novembro de 2002, e demais normas regulamentares aplicáveis à espécie.

A opção da Administração por licitar de acordo com a Lei Federal nº 10.520/2002 e as normas mencionadas no parágrafo anterior observa o disposto no artigo 191 c/c o inciso II do artigo 193 da Lei Federal nº 14.133/2021.

As propostas deverão obedecer às especificações deste instrumento convocatório e seus anexos e ser encaminhadas por meio eletrônico após o registro dos interessados em participar do certame e o credenciamento de seus representantes no Cadastro Unificado de Fornecedores do Estado de São Paulo – CAUFESP.

A sessão pública de processamento do Pregão Eletrônico será realizada no endereço eletrônico [www.bec.sp.gov.br](http://www.bec.sp.gov.br), no dia e hora mencionados no preâmbulo deste Edital, e será conduzida pelo Pregoeiro com o auxílio da equipe de apoio, designados nos autos do processo em epígrafe e indicados no sistema pela autoridade competente.

## **1. OBJETO**

1.1. **Descrição.** A presente licitação tem por objeto a aquisição de **LOTE ÚNICO** formado pelos itens:

**ITEM 01** – 113 (cento e treze) unidades de cadeira giratória preta com braços;

**ITEM 02** – 43 (quarenta e três) unidades de cadeira fixa preta sem braços;

**ITEM 03** – 5 (cinco) unidades de cadeira caixa giratória preta sem braços;

**ITEM 04** – 16 (dezesesseis) unidades de cadeira fixa preta para obesos.

Conforme especificações constantes do Termo de Referência que integra este Edital como Anexo I.

## **2. PARTICIPAÇÃO NA LICITAÇÃO**

2.1. **Participantes.** Poderão participar do certame todos os interessados em contratar com a Administração Estadual que estejam registrados no CAUFESP, que atuem em atividade econômica compatível com o seu objeto, sejam detentores de senha para participar de procedimentos eletrônicos e tenham credenciado os seus representantes na forma estabelecida no regulamento que disciplina a inscrição no referido Cadastro.

2.1.1. O registro no CAUFESP, o credenciamento dos representantes que atuarão em nome da licitante no sistema de pregão eletrônico e a senha de acesso deverão ser obtidos anteriormente à abertura da sessão pública e autorizam a participação em qualquer pregão eletrônico realizado por intermédio do Sistema BEC/SP.

2.1.2. O registro no CAUFESP é gratuito. As informações a respeito das condições exigidas e dos procedimentos a serem cumpridos para a inscrição no Cadastro, para o credenciamento de representantes e para a obtenção de senha de acesso estão disponíveis no endereço eletrônico [www.bec.sp.gov.br](http://www.bec.sp.gov.br).

2.2. **Vedações.** Não será admitida a participação, neste certame licitatório, de pessoas físicas ou jurídicas:

2.2.1. Que estejam com o direito de licitar e contratar temporariamente suspenso, ou que tenham sido impedidas de licitar e contratar com a Administração Pública estadual, direta e indireta, com base no artigo 87, inciso III, da Lei Federal nº 8.666/1993 e no artigo 7º da Lei Federal nº 10.520/2002;

2.2.2. Que tenham sido declaradas inidôneas pela Administração Pública federal, estadual ou municipal, nos termos do artigo 87, inciso IV, da Lei Federal nº 8.666/1993;

2.2.3. Que possuam vínculo de natureza técnica, comercial, econômica, financeira ou trabalhista com a autoridade competente, o Pregoeiro, o subscritor do edital ou algum dos membros da respectiva equipe de apoio, nos termos do artigo 9º da Lei Federal nº 8.666/1993;

2.2.4. Que não tenham representação legal no Brasil com poderes expressos para receber citação e responder administrativa ou judicialmente;

2.2.5. Que estejam reunidas em consórcio ou sejam controladoras, coligadas ou subsidiárias entre si;

2.2.6. Que tenham sido proibidas pelo Plenário do CADE de participar de licitações promovidas pela Administração Pública federal, estadual, municipal, direta e indireta, em virtude de prática de infração à ordem econômica, nos termos do artigo 38, inciso II, da Lei Federal nº 12.529/2011;

2.2.7. Que estejam proibidas de contratar com a Administração Pública em virtude de sanção restritiva de direito decorrente de infração administrativa ambiental, nos termos do art. 72, § 8º, inciso V, da Lei Federal nº 9.605/1998;

2.2.8. Que tenham sido proibidas de contratar com o Poder Público em razão de condenação por ato de improbidade administrativa, nos termos do artigo 12 da Lei Federal nº 8.429/1992;

2.2.9. Que tenham sido declaradas inidôneas para contratar com a Administração Pública pelo Plenário do Tribunal de Contas do Estado de São Paulo, nos termos do artigo 108 da Lei Complementar Estadual nº 709/1993;

2.2.10. Que tenham sido suspensas temporariamente, impedidas ou declaradas inidôneas para licitar ou contratar com a Administração Pública estadual, direta e indireta, por desobediência à Lei de Acesso à Informação, nos termos do artigo 33, incisos IV e V, da Lei Federal nº 12.527/2011 e do artigo 74, incisos IV e V, do Decreto Estadual nº 58.052/2012;

2.2.11. Que estejam proibidas de participar da licitação ou de celebrar a contratação em decorrência do efeito de sanção registrada no Cadastro Nacional de Empresas Punidas - CNEP (artigo 22 da Lei Federal nº 12.846/2013), ou no Cadastro Estadual de Empresas Punidas – CEEP (artigo 5º do Decreto Estadual nº 60.106/2014).

2.3. **Inexistência de fato impeditivo à participação.** A participação no certame está condicionada, ainda, a que o interessado declare, ao acessar o ambiente eletrônico de

contratações do Sistema BEC/SP, mediante assinalação nos campos próprios, que inexistem qualquer fato impeditivo de sua participação no certame ou de sua contratação, bem como que conhece e aceita os regulamentos do Sistema BEC/SP, relativos a Dispensa de Licitação, Convite e Pregão Eletrônico.

2.4. **Uso do sistema BEC/SP.** A licitante responde integralmente por todos os atos praticados no pregão eletrônico, por seus representantes devidamente credenciados, assim como pela utilização da senha de acesso ao sistema, ainda que indevidamente, inclusive por pessoa não credenciada como sua representante. Em caso de perda ou quebra do sigilo da senha de acesso, caberá ao interessado efetuar o seu cancelamento por meio do sítio eletrônico [www.bec.sp.gov.br](http://www.bec.sp.gov.br) (opção "CAUFESP"), conforme Resolução CC-27, de 25 de maio de 2006.

2.5. Cada representante credenciado poderá representar apenas uma licitante em cada pregão eletrônico.

2.6. O envio da proposta vinculará a licitante ao cumprimento de todas as condições e obrigações inerentes ao certame.

2.7. **Direito de preferência.** Para o exercício do direito de preferência de que trata o item 5.6 e subdivisões, bem como para a fruição do benefício de habilitação previsto na alínea "f" e subdivisão do item 5.9, a condição de microempresa ou de empresa de pequeno porte deverá constar do registro da licitante junto ao CAUFESP, sem prejuízo do disposto nos itens 4.1.4.3 e 4.1.4.4 deste Edital.

2.8. **Participação de cooperativas.** Será permitida a participação de sociedades cooperativas nesta licitação, nos termos do artigo 1º do Decreto Estadual nº 55.938, de 21 de junho de 2010, com a redação dada pelo Decreto Estadual nº 57.159, de 21 de julho de 2011.

2.8.1. Às cooperativas que preencham as condições estabelecidas no art. 34 da Lei Federal nº 11.488/2007, estendem-se as regras previstas para as microempresas e empresas de pequeno porte referentes ao direito de preferência de que trata o item 5.6 e subdivisões, bem como à fruição do benefício de habilitação previsto na alínea "f" e subdivisão do item 5.9.

2.8.2. Para o exercício do direito de preferência e a fruição do benefício de habilitação indicados no item 2.8.1, a condição de cooperativa que preencha as condições estabelecidas no art. 34 da Lei Federal nº 11.488/2007 deverá constar do registro da licitante junto ao CAUFESP, sem prejuízo do disposto no item 4.1.4.5 deste Edital.

### **3. PROPOSTAS**

3.1. **Envio.** As propostas deverão ser enviadas por meio eletrônico disponível no endereço [www.bec.sp.gov.br](http://www.bec.sp.gov.br) na opção "PREGAO-ENTREGAR PROPOSTA", desde a divulgação da íntegra do Edital no referido endereço eletrônico até o dia e horário previstos no preâmbulo para a abertura da sessão pública, devendo a licitante, para formulá-las, assinalar a declaração de que cumpre integralmente os requisitos de habilitação constantes do Edital.

3.2. **Preços.** Os preços unitários e total serão ofertados no formulário eletrônico próprio, em moeda corrente nacional, em algarismos, sem inclusão de qualquer encargo financeiro ou previsão inflacionária. Nos preços propostos deverão estar incluídos, além do lucro, todas as despesas e custos diretos ou indiretos relacionados ao fornecimento do objeto da presente licitação, tais como tributos, remunerações, despesas financeiras e quaisquer outras necessárias ao cumprimento do objeto desta licitação, inclusive gastos com transporte.

3.2.1. As propostas não poderão impor condições e deverão limitar-se ao objeto desta licitação, sendo desconsideradas quaisquer alternativas de preço ou qualquer outra condição não prevista no Edital e seus anexos.

3.2.2. Não será admitida cotação inferior à quantidade prevista neste Edital.

3.2.3. **Simples Nacional.** As microempresas e empresas de pequeno porte impedidas de optar pelo Simples Nacional, ante as vedações previstas na Lei Complementar Federal nº 123/2006, não poderão aplicar os benefícios decorrentes desse regime tributário diferenciado em sua proposta, devendo elaborá-la de acordo com as normas aplicáveis às demais pessoas jurídicas, sob pena de não aceitação dos preços ofertados pelo Pregoeiro.

3.2.3.1. Caso venha a ser contratada, a microempresa ou empresa de pequeno porte na situação descrita no item 3.2.3 deverá requerer ao órgão fazendário competente a sua exclusão do Simples Nacional até o último dia útil do mês subsequente àquele em que celebrada a contratação, nos termos do artigo 30, *caput*, inciso II, e §1º, inciso II, da Lei Complementar Federal nº 123/2006, apresentando à Administração a comprovação da exclusão ou o seu respectivo protocolo.

3.2.3.2. Se a contratada não realizar espontaneamente o requerimento de que trata o item 3.2.3.1, caberá ao ente público contratante comunicar o fato ao órgão fazendário competente, solicitando que a empresa seja excluída de ofício do Simples Nacional, nos termos do artigo 29, inciso I, da Lei Complementar Federal nº 123/2006.

3.3. **Reajuste.** O preço ofertado permanecerá fixo e irrevogável.

3.4. **Validade da proposta.** Na ausência de indicação expressa em sentido contrário no **Anexo II**, o prazo de validade da proposta será de 60 (sessenta) dias contados a partir da data de sua apresentação.

#### **4. HABILITAÇÃO**

4.1. O julgamento da habilitação se processará mediante o exame dos documentos a seguir relacionados, os quais dizem respeito a:

##### **4.1.1. Habilitação jurídica**

- a) Registro empresarial na Junta Comercial, no caso de empresário individual;
- b) Ato constitutivo, estatuto ou contrato social atualizado e registrado na Junta Comercial, em se tratando de sociedade empresária;
- c) Documentos de eleição ou designação dos atuais administradores, tratando-se de sociedades empresárias;
- d) Ato constitutivo atualizado e registrado no Registro Civil de Pessoas Jurídicas, tratando-se de sociedade não empresária, acompanhado de prova da diretoria em exercício;

- e) Decreto de autorização, tratando-se de sociedade empresária estrangeira em funcionamento no País, e ato de registro ou autorização para funcionamento expedido pelo órgão competente, quando a atividade assim o exigir;
- f) Em se tratando de sociedade cooperativa: ato constitutivo e estatuto atualizado e registrado na Junta Comercial, devendo o estatuto estar adequado à Lei Federal nº 12.690/2012; documentos de eleição ou designação dos atuais administradores; e registro perante a entidade estadual da Organização das Cooperativas Brasileiras, nos termos do artigo 107 da Lei Federal nº 5.764/1971;

#### **4.1.2. Regularidade fiscal e trabalhista**

- a) Prova de inscrição no Cadastro Nacional de Pessoas Jurídicas (CNPJ);
- b) Prova de inscrição no cadastro de contribuintes estadual ou municipal, relativo à sede ou domicílio do licitante, pertinente ao seu ramo de atividade e compatível com o objeto do certame;
- c) Certificado de regularidade do Fundo de Garantia por Tempo de Serviço (CRF - FGTS);
- d) Certidão negativa, ou positiva com efeitos de negativa, de débitos trabalhistas (CNDT);
- e) Certidão negativa, ou positiva com efeitos de negativa, de Débitos relativos a Créditos Tributários Federais e à Dívida Ativa da União;
- f) Certidão emitida pela Fazenda Estadual da sede ou domicílio da licitante que comprove a regularidade de débitos tributários relativos ao Imposto sobre Operações relativas à Circulação de Mercadorias e sobre Prestações de Serviços de Transporte Interestadual, Intermunicipal e de Comunicação - ICMS;

#### **4.1.3. Qualificação econômico-financeira**

- a) Certidão negativa de falência, recuperação judicial ou extrajudicial, expedida pelo distribuidor da sede da pessoa jurídica ou do domicílio do empresário individual;



a.1) Se a licitante for sociedade não empresária, a certidão mencionada na alínea "a" deverá ser substituída por certidão cujo conteúdo demonstre a ausência de insolvência civil, expedida pelo distribuidor competente.

a.2). Caso o licitante esteja em recuperação judicial ou extrajudicial, deverá ser comprovado o acolhimento do plano de recuperação judicial ou a homologação do plano de recuperação extrajudicial, conforme o caso.

#### **4.1.4. Declarações e outras comprovações**

4.1.4.1. Declaração subscrita por representante legal da licitante, em conformidade com o modelo constante do **Anexo III.1**, atestando que:

a) se encontra em situação regular perante o Ministério do Trabalho e Previdência no que se refere a observância do disposto no inciso XXXIII do artigo 7.º da Constituição Federal, na forma do Decreto Estadual nº 42.911/1998;

b) não se enquadra em nenhuma das vedações de participação na licitação do item 2.2 deste Edital;

4.1.4.2. Declaração subscrita por representante legal da licitante, em conformidade com o modelo constante do **Anexo III.2**, afirmando que sua proposta foi elaborada de maneira independente e que conduz seus negócios de forma a coibir fraudes, corrupção e a prática de quaisquer outros atos lesivos à Administração Pública, nacional ou estrangeira, em atendimento à Lei Federal nº 12.846/ 2013 e ao Decreto Estadual nº 60.106/2014.

4.1.4.3. Em se tratando de microempresa ou de empresa de pequeno porte, declaração subscrita por representante legal da licitante, em conformidade com o modelo constante do **Anexo III.3**, declarando seu enquadramento nos critérios previstos no artigo 3º da Lei Complementar Federal nº 123/2006, bem como sua não inclusão nas vedações previstas no mesmo diploma legal.

4.1.4.4. **Comprovação da condição de ME/EPP.** Sem prejuízo da declaração exigida no item 4.1.4.3 e admitida a indicação, pelo licitante, de outros meios e documentos

aceitos pelo ordenamento jurídico vigente, a condição de microempresa ou de empresa de pequeno porte será comprovada da seguinte forma:

4.1.4.4.1. Se sociedade empresária, pela apresentação de certidão expedida pela Junta Comercial competente;

4.1.4.4.2. Se sociedade simples, pela apresentação da "Certidão de Breve Relato de Registro de Enquadramento de Microempresa ou Empresa de Pequeno Porte", expedida pelo Cartório de Registro de Pessoas Jurídicas.

4.1.4.5. Em se tratando de cooperativa que preencha as condições estabelecidas no art. 34 da Lei Federal nº 11.488/2007:

4.1.4.5.1. Declaração subscrita por representante legal da licitante, em conformidade com o modelo constante do **Anexo III.4**, declarando que seu estatuto foi adequado à Lei Federal nº 12.690/2012 e que auferiu Receita Bruta até o limite definido no inciso II do *caput* do art. 3º da Lei Complementar Federal nº 123/2006;

4.1.4.5.2. Sem prejuízo da declaração exigida no item 4.1.4.5.1 e admitida a indicação, pelo licitante, de outros meios e documentos aceitos pelo ordenamento jurídico vigente, a condição de cooperativa que preencha as condições estabelecidas no art. 34 da Lei Federal nº 11.488/2007 será comprovada pela Demonstração do Resultado do Exercício ou documento equivalente que comprove Receita Bruta até o limite definido no inciso II do *caput* do art. 3º da Lei Complementar Federal nº 123/2006.

4.1.4.6. Declaração subscrita por representante legal da licitante, comprometendo-se a apresentar, por ocasião da celebração da contratação, alvará/licença/autorização..

#### **4.1.5. Qualificação técnica**

##### **4.1.5.1. Observar todas as exigências contidas no Termo de Referência parte integrante deste Edital.**

#### **4.2. Disposições gerais sobre os documentos de habilitação**

4.2.1. Na hipótese de não constar prazo de validade nas certidões apresentadas, a Administração aceitará como válidas as expedidas nos 180 (cento e oitenta) dias imediatamente anteriores à data de apresentação das propostas.

4.2.2. O Pregoeiro, a seu critério, poderá diligenciar para esclarecer dúvidas ou confirmar o teor das declarações solicitadas no item 4.1.4 deste Edital e das comprovações de qualificação econômico-financeira e de qualificação técnica (caso exigidas nos itens 4.1.3 e 4.1.5), aplicando-se, em caso de falsidade, as sanções penais e administrativas pertinentes.

4.2.3. Se o licitante for a matriz, os documentos exigidos no item 4.1.2 deverão estar em nome da matriz, e, se for filial, os documentos exigidos no item 4.1.2 deverão estar em nome da filial que, na condição de licitante, executará o objeto da contratação, exceto aqueles documentos que, pela própria natureza, comprovadamente, forem emitidos somente em nome da matriz.

4.2.4. O licitante que se considerar isento ou imune de tributos relacionados ao objeto da licitação, cuja regularidade fiscal seja exigida no presente Edital, deverá comprovar tal condição mediante a apresentação de declaração emitida pela correspondente Fazenda do domicílio ou sede, ou outra equivalente, na forma da lei.

## **5. SESSÃO PÚBLICA E JULGAMENTO**

5.1. **Abertura das propostas.** No dia e horário previstos neste Edital, o Pregoeiro dará início à sessão pública do pregão eletrônico, com a abertura automática das propostas e a sua divulgação pelo sistema na forma de grade ordenatória, em ordem crescente de preços.

5.2. **Análise.** A análise das propostas pelo Pregoeiro se limitará ao atendimento das condições estabelecidas neste Edital e seus anexos e à legislação vigente.

5.2.1. Serão desclassificadas as propostas:

- a) cujo objeto não atenda as especificações, prazos e condições fixados neste Edital;
- b) que apresentem preço baseado exclusivamente em proposta das demais licitantes;

c) apresentadas por licitante impedida de participar, nos termos do item 2.2 deste Edital.

5.2.2. A desclassificação se dará por decisão motivada do Pregoeiro, observado o disposto no artigo 43, § 3º, da Lei Federal nº 8.666/1993.

5.2.3. Serão desconsideradas ofertas ou vantagens baseadas nas propostas das demais licitantes.

5.2.4. O eventual desempate de propostas do mesmo valor será promovido pelo sistema, com observância dos critérios legais estabelecidos para tanto.

5.3. Nova grade ordenatória será divulgada pelo sistema, contendo a relação das propostas classificadas e das desclassificadas.

5.4. **Lances.** Será iniciada a etapa de lances com a participação de todas as licitantes detentoras de propostas classificadas.

5.4.1. Os lances deverão ser formulados exclusivamente por meio do sistema eletrônico em valores distintos e decrescentes, inferiores à proposta de menor preço ou ao último valor apresentado pela própria licitante ofertante, observada em ambos os casos a redução mínima fixada no item 5.4.2, aplicável, inclusive, em relação ao primeiro formulado, prevalecendo o primeiro lance recebido, quando ocorrerem 02 (dois) ou mais lances do mesmo valor.

5.4.2. O valor de redução mínima entre os lances será de R\$ 1.536,21 e incidirá sobre o valor total do lote.

5.4.3. A etapa de lances terá a duração de 15 (quinze) minutos.

5.4.3.1. A duração da etapa de lances será prorrogada automaticamente pelo sistema, visando à continuidade da disputa, quando houver lance admissível ofertado nos últimos 03 (três) minutos do período de que trata o item 5.4.3 ou nos sucessivos períodos de prorrogação automática.

5.4.3.2. Não havendo novos lances ofertados nas condições estabelecidas no item 5.4.3.1, a duração da prorrogação encerrar-se-á, automaticamente,

quando atingido o terceiro minuto contado a partir do registro no sistema do último lance que ensejar prorrogação.

5.4.4. No decorrer da etapa de lances, as licitantes serão informadas pelo sistema eletrônico:

5.4.4.1. dos lances admitidos e dos inválidos, horários de seus registros no sistema e respectivos valores;

5.4.4.2. do tempo restante para o encerramento da etapa de lances.

5.4.5. A etapa de lances será considerada encerrada findos os períodos de duração indicados no item 5.4.3.

5.5. **Classificação.** Encerrada a etapa de lances, o sistema divulgará a nova grade ordenatória contendo a classificação final, em ordem crescente de valores, considerando o último preço admitido de cada licitante.

5.6. **Empate ficto.** Com base na classificação a que alude o item 5.5, será assegurada às licitantes microempresas e empresas de pequeno porte preferência à contratação, observadas as seguintes regras:

5.6.1. A microempresa ou empresa de pequeno porte detentora da proposta de menor valor, dentre aquelas cujos valores sejam iguais ou superiores até 5% (cinco por cento) ao valor da proposta melhor classificada, será convocada pelo Pregoeiro para que apresente preço inferior ao da melhor classificada no prazo de 5 (cinco) minutos, sob pena de preclusão do direito de preferência. Caso haja propostas empatadas, a convocação recairá sobre a licitante vencedora de sorteio.

5.6.2. Não havendo a apresentação de novo preço, inferior ao preço da proposta melhor classificada, serão convocadas para o exercício do direito de preferência, respeitada a ordem de classificação, as demais microempresas e empresas de pequeno porte cujos valores das propostas se enquadrem nas condições indicadas no item 5.6.1.

5.6.3. Caso a detentora da melhor oferta, de acordo com a classificação de que trata o item 5.5, seja microempresa ou empresa de pequeno porte, não será assegurado o direito de preferência, passando-se, desde logo, à negociação do preço.

5.6.4. Sempre que, em momento subsequente, a proposta melhor classificada não for aceita, ou for desclassificada ou inabilitada, e antes de o Pregoeiro passar à proposta subsequente, haverá nova verificação da eventual ocorrência de empate ficto, nos termos dos itens 5.6 e 5.6.1 a 5.6.3 do Edital, se for o caso.

5.7. **Negociação.** O Pregoeiro poderá negociar com o autor da oferta de menor valor mediante troca de mensagens abertas no sistema, com vistas à redução do preço.

5.8. **Aceitabilidade.** Após a negociação, se houver, o Pregoeiro examinará a aceitabilidade do menor preço, decidindo motivadamente a respeito.

5.8.1. A aceitabilidade dos preços será aferida a partir dos preços de mercado vigentes na data da apresentação das propostas, apurados mediante pesquisa realizada pela Unidade Compradora que será juntada aos autos por ocasião do julgamento.

5.8.2. Não serão aceitas as propostas que tenham sido apresentadas por microempresas ou empresas de pequeno porte impedidas de optar pelo Simples Nacional e que, não obstante, tenham considerado os benefícios desse regime tributário diferenciado.

5.8.3. Na mesma sessão pública, o Pregoeiro solicitará da licitante detentora da melhor oferta o envio, no campo próprio do sistema, da planilha de proposta detalhada, elaborada de acordo com o modelo do **Anexo II** deste Edital, contendo os preços unitários e o novo valor total para a contratação a partir do valor total final obtido no certame.

5.8.3.1. A planilha de proposta deverá conter indicação da procedência, marca e modelo do produto ofertado, observadas as especificações do Termo de Referência constante do **Anexo I**.

5.8.3.2. O Pregoeiro poderá a qualquer momento solicitar às licitantes os esclarecimentos que julgar necessários.

5.8.3.3. A critério do Pregoeiro, a sessão pública poderá ser suspensa por até 02 (dois) dias úteis para a apresentação da planilha de proposta em conformidade com o modelo do **Anexo II**.

5.8.3.4. Se a licitante detentora da melhor oferta deixar de cumprir a obrigação estabelecida no item 5.8.3, sua proposta não será aceita pelo Pregoeiro.

5.8.4. **Amostras.** Antes da apreciação dos documentos de habilitação, o Pregoeiro suspenderá a sessão pública para que o licitante detentor da melhor oferta apresente, no prazo de **10 (dez) dias úteis**, amostra(s) do(s) produto(s) objeto desta licitação na seguinte(s) quantidade(s):

**1 amostra de cada modelo, demais especificações contidas no Termo de Referencia que compõe esse edital.**

5.8.4.1. Enquanto não expirado o prazo de entrega, o licitante poderá substituir ou efetuar ajustes e modificações na amostra apresentada.

5.8.4.2. Quando enviadas por via postal, o prazo de entrega será contado a partir da data de postagem das amostras.

5.8.4.3. A amostra deverá ser acompanhada do Protocolo de Entrega de Amostra conforme o modelo estabelecido no Anexo VI, o qual será subscrito pelo servidor indicado e juntado aos autos do processo.

5.8.4.4. A(s) amostra(s) será(ão) avaliada(s) pela área técnica a fim de verificar a conformidade do produto ofertado com a descrição e as especificações técnicas constantes do Termo de Referência.

5.8.4.4.1. Se a amostra for aceita, o Pregoeiro retomará a sessão pública informando os demais licitantes dessa decisão e prosseguirá para a avaliação dos requisitos de habilitação. A quantidade de produtos apresentados como amostra serão subtraídos do quantitativo total a ser entregue pelo licitante vencedor.

5.8.4.4.2. Se a amostra for rejeitada, ou não for entregue no prazo estabelecido, a proposta será desclassificada e o Pregoeiro retomará a sessão pública para convocar o licitante detentor da segunda melhor oferta a apresentar as suas amostras, observado o mesmo prazo e as mesmas condições do primeiro colocado.

5.8.4.5. A decisão que aceitar ou rejeitar a amostra será formalizada por despacho fundamentado.

**5.9. Exame das condições de habilitação.** Considerada aceitável a oferta de menor preço, passará o Pregoeiro ao julgamento da habilitação, observando as seguintes diretrizes:

- a) Verificação dos dados e informações do autor da oferta aceita, constantes do CAUFESP e extraídos dos documentos indicados no item 4 deste Edital;
- b) Caso os dados e informações constantes no CAUFESP não atendam aos requisitos estabelecidos no item 4 deste Edital, o Pregoeiro verificará a possibilidade de suprir ou sanear eventuais omissões ou falhas mediante consultas efetuadas por outros meios eletrônicos hábeis de informações. Essa verificação será certificada pelo Pregoeiro na ata da sessão pública, devendo ser anexados aos autos os documentos obtidos por meio eletrônico, salvo impossibilidade devidamente certificada e justificada;
- c) A licitante poderá suprir eventuais omissões ou sanear falhas relativas ao cumprimento dos requisitos e condições de habilitação estabelecidos neste Edital mediante a apresentação de documentos, preferencialmente no campo próprio do Sistema BEC/SP ou por correio eletrônico a ser fornecido pelo Pregoeiro no chat do sistema, desde que os envie no curso da própria sessão pública e antes de ser proferida a decisão sobre a habilitação.
- d) A Administração não se responsabilizará pela eventual indisponibilidade dos meios eletrônicos hábeis de informações, no momento da verificação a que se refere a alínea "b", ou dos meios para a transmissão de cópias de documentos a que se refere a alínea "c", ambas deste subitem 5.9, ressalvada a indisponibilidade de seus próprios meios. Na hipótese de ocorrerem essas indisponibilidades e/ou não sendo supridas ou saneadas as eventuais omissões ou falhas, na forma prevista nas alíneas "b" e "c", a licitante será inabilitada, mediante decisão motivada;



e) Os originais ou cópias autenticadas por tabelião de notas dos documentos enviados na forma constante da alínea "c" deverão ser apresentados no endereço indicado no preâmbulo deste Edital, em até 02 (dois) dias após o encerramento da sessão pública, sob pena de invalidade do respectivo ato de habilitação e aplicação das penalidades cabíveis;

e.1) Os documentos poderão ser apresentados mediante publicação em órgão da imprensa oficial, ou por cópia simples, desde que acompanhados dos originais para que sejam autenticados por servidor da administração;  
ou

e.2) Os documentos eletrônicos produzidos com a utilização de processo de certificação disponibilizada pela ICP-Brasil, nos termos da Medida Provisória nº 2.200-2, de 24 de agosto de 2001, serão recebidos e presumidos verdadeiros em relação aos signatários, dispensando-se o envio de documentos originais e cópias autenticadas em papel.

f) A comprovação da regularidade fiscal e trabalhista de microempresas ou empresas de pequeno porte será exigida apenas para efeito de celebração da contratação. Não obstante, a apresentação de todas as certidões e documentos exigidos para a comprovação da regularidade fiscal e trabalhista será obrigatória na fase de habilitação, ainda que apresentem alguma restrição ou impedimento.

f.1) A prerrogativa tratada na alínea "f" abrange apenas a regularidade fiscal e trabalhista do licitante enquadrado como microempresa ou empresa de pequeno porte, não abrangendo os demais requisitos de habilitação exigidos neste Edital, os quais deverão ser comprovados durante o certame licitatório e na forma prescrita neste item 5.9.

g) Constatado o cumprimento dos requisitos e condições estabelecidos no Edital, a licitante será habilitada e declarada vencedora do certame.

h) Havendo necessidade de maior prazo para analisar os documentos exigidos, o Pregoeiro suspenderá a sessão, informando no chat eletrônico a nova data e horário para sua continuidade.

i) Por meio de aviso lançado no sistema, o Pregoeiro informará às demais licitantes que poderão consultar as informações cadastrais da licitante vencedora utilizando opção disponibilizada no próprio sistema para tanto. O Pregoeiro deverá, ainda, informar o teor dos documentos recebidos por meio eletrônico.

5.10. A licitante habilitada nas condições da alínea "f" do item 5.9 deverá comprovar sua regularidade fiscal e trabalhista sob pena de decadência do direito à contratação, sem prejuízo da aplicação das sanções cabíveis, mediante a apresentação das competentes certidões negativas de débitos, ou positivas com efeito de negativa, no prazo de 5 (cinco) dias úteis, contado a partir do momento em que a licitante for declarada vencedora do certame, prorrogável por igual período, a critério da Administração.

5.11. Ocorrendo a habilitação na forma indicada na alínea "f", do item 5.9, a sessão pública será suspensa pelo Pregoeiro, observados os prazos previstos no item 5.10 para que a licitante vencedora possa comprovar a regularidade fiscal e trabalhista.

5.12. Por ocasião da retomada da sessão, o Pregoeiro decidirá motivadamente sobre a comprovação ou não da regularidade fiscal e trabalhista de que trata o item 5.10, ou sobre a prorrogação de prazo para a mesma comprovação.

5.13. **Exame da oferta subsequente.** Se a oferta não for aceitável, se a licitante desatender às exigências para a habilitação, ou não sendo saneada a irregularidade fiscal e trabalhista, nos moldes dos itens 5.10 a 5.12, o Pregoeiro, respeitada a ordem de classificação de que tratam os itens 5.5 e 5.6, examinará a oferta subsequente de menor preço, negociará com o seu autor, decidirá sobre a sua aceitabilidade e, em caso positivo, verificará as condições de habilitação e assim sucessivamente, até a apuração de uma oferta aceitável cujo autor atenda aos requisitos de habilitação, caso em que será declarado vencedor.

## **6. RECURSO, ADJUDICAÇÃO E HOMOLOGAÇÃO**

6.1. **Recursos.** Divulgado o vencedor ou, se for o caso, saneada a irregularidade fiscal e trabalhista nos moldes dos itens 5.10 a 5.12, o Pregoeiro informará às licitantes por meio de mensagem lançada no sistema que poderão interpor recurso, imediata e

motivadamente, por meio eletrônico, utilizando exclusivamente o campo próprio disponibilizado no sistema.

6.2. Havendo interposição de recurso o Pregoeiro informará aos recorrentes que poderão apresentar memoriais contendo as razões recursais no prazo de 03 (três) dias úteis após o encerramento da sessão pública, sob pena de preclusão. Os demais licitantes poderão apresentar contrarrazões ao(s) recurso(s) interposto(s) no prazo comum de 03 (três) dias úteis contados a partir do término do prazo para apresentação, pelo(s) recorrente(s), dos memoriais recursais, sendo-lhes assegurada vista aos autos do processo no endereço indicado pela Unidade Compradora.

6.3. Os memoriais de recurso e as contrarrazões serão oferecidos por meio eletrônico no sítio [www.bec.sp.gov.br](http://www.bec.sp.gov.br), opção "RECURSO". A apresentação de documentos relativos às peças antes indicadas, se houver, será efetuada mediante protocolo dentro dos prazos estabelecidos no item 6.2.

6.4. A falta de interposição do recurso na forma prevista no item 6.1 importará na decadência do direito de recorrer, podendo o Pregoeiro adjudicar o objeto do certame ao vencedor na própria sessão pública e, em seguida, propor à autoridade competente a homologação do procedimento licitatório.

6.5. O recurso terá efeito suspensivo e o seu acolhimento importará a invalidação dos atos insuscetíveis de aproveitamento.

6.6. **Homologação.** Decididos os recursos e constatada a regularidade dos atos praticados, a autoridade competente adjudicará o objeto da licitação à licitante vencedora e homologará o procedimento licitatório.

6.7. **Adjudicação.** A adjudicação será feita considerando a totalidade do objeto.

## **7. DESCONEXÃO COM O SISTEMA ELETRÔNICO**

7.1. **Desconexão.** À licitante caberá acompanhar as operações no sistema eletrônico durante a sessão pública, respondendo pelos ônus decorrentes de sua desconexão ou da inobservância de quaisquer mensagens emitidas pelo sistema.

7.2. **Efeitos.** A desconexão do sistema eletrônico com o Pregoeiro, durante a sessão pública, implicará:

- a) fora da etapa de lances, a sua suspensão e o seu reinício, desde o ponto em que foi interrompida. Neste caso, se a desconexão persistir por tempo superior a 15 (quinze) minutos, a sessão pública deverá ser suspensa e reiniciada somente após comunicação expressa às licitantes de nova data e horário para a sua continuidade;
- b) durante a etapa de lances, a continuidade da apresentação de lances pelas licitantes, até o término do período estabelecido no Edital.

7.3. A desconexão do sistema eletrônico com qualquer licitante não prejudicará a conclusão válida da sessão pública ou do certame.

## **8. PRAZOS, LOCAIS E CONDIÇÕES DE ENTREGA**

**8.1. Prazo de entrega. Os bens deverão ser entregues em até 60 (sessenta) dias corridos, contados da data da retirada da nota de empenho pela contratada, na Av. Rebouças nº600 - Docas de Recebimento de Materiais – Almoxarifado da Fundação Pró-Sangue Hemocentro de São Paulo - Subsolo do Prédio dos Ambulatórios Complexo do Hospital das Clínicas - Telefone (11) 4573-7540, correndo por conta da Contratada todas as despesas de embalagem, seguros, transporte, tributos, encargos trabalhistas, inclusive previdenciários decorrentes do fornecimento.**

## **9. RECEBIMENTO DO OBJETO**

**9.1. Remissão ao contrato. As condições de recebimento do objeto são aquelas definidas pelo termo de contrato, cuja minuta constitui o Anexo V deste Edital.**

## **10. PAGAMENTOS**

**10.1. Remissão ao contrato. Os pagamentos serão efetuados em conformidade com o disposto no termo de contrato, cuja minuta constitui o Anexo V deste Edital.**

## **11. CONTRATAÇÃO**

**11.1. Celebração. A contratação decorrente deste certame licitatório será formalizada mediante a assinatura de termo de contrato, cuja minuta integra este Edital como Anexo V.**

**11.1.1. Se, por ocasião da celebração do contrato, algum dos documentos apresentados pela adjudicatária para fins de comprovação da regularidade fiscal ou trabalhista estiver com o prazo de validade expirado, a Unidade Compradora verificará a situação por meio eletrônico hábil de informações e certificará a regularidade nos autos do processo, anexando ao expediente os documentos comprobatórios, salvo impossibilidade devidamente justificada.**

**11.1.2. Se não for possível atualizar os documentos referidos no item 11.1.1 por meio eletrônico hábil de informações, a adjudicatária será notificada para, no prazo de 02 (dois) dias úteis, comprovar a sua situação de regularidade mediante a apresentação das certidões respectivas com prazos de validade em plena vigência, sob pena de a contratação não se realizar.**

**11.1.3. Constitui condição para a celebração da contratação, bem como para a realização dos pagamentos dela decorrentes, a inexistência de registros em nome da adjudicatária no “Cadastro Informativo dos Créditos não Quitados de Órgãos e Entidades Estaduais – CADIN ESTADUAL”. Esta condição será considerada cumprida se a devedora comprovar que os respectivos registros se encontram suspensos, nos termos do artigo 8º, §§ 1º e 2º. da Lei Estadual nº 12.799/2008.**

**11.1.4. Com a finalidade de verificar o eventual descumprimento pelo licitante das condições de participação previstas no item 2.2 deste Edital**

serão consultados, previamente à celebração da contratação, os seguintes cadastros:

11.1.4.1. Sistema Eletrônico de Aplicação e Registro de Sanções Administrativas – e-Sanções (<http://www.esancoes.sp.gov.br>);

11.1.4.2. Cadastro Nacional de Empresas Inidôneas e Suspensas – CEIS (<http://www.portaltransparencia.gov.br/sancoes/ceis>);

11.1.4.3. Cadastro Nacional de Condenações Cíveis por Atos de Improbidade Administrativa e Inelegibilidade – CNIA, do Conselho Nacional de Justiça (<http://www.cnj.jus.br/improbidade adm/consultar requerido.php>), devendo ser consultados o nome da pessoa jurídica licitante e também de seu sócio majoritário (artigo 12 da Lei Federal nº 8.429/1992);

11.1.4.4. Cadastro Nacional de Empresas Punidas - CNEP (<http://www.portaltransparencia.gov.br/sancoes/cnep>);

11.1.4.5. Cadastro Estadual de Empresas Punidas – CEEP (<http://www.corregedoria.sp.gov.br/PesquisaCEEP.aspx>);

11.1.4.6. Relação de apenados publicada pelo Tribunal de Contas do Estado de São Paulo (<https://www.tce.sp.gov.br/apenados>).

11.1.5. Constituem, igualmente, condições para a celebração do contrato:

11.1.5.1. A apresentação do(s) documento(s) que a adjudicatária, à época do certame licitatório, houver se comprometido a exibir antes da celebração do contrato por meio de declaração específica, caso exigida no item 4.1.4.6 deste Edital;

11.1.5.2. A indicação de gestor encarregado de representar a adjudicatária com exclusividade perante o contratante, caso se trate de sociedade cooperativa.

11.2. A adjudicatária será convocada pela Unidade Compradora para assinatura do termo de contrato no prazo de 5 (cinco) dias corridos, contados da data da convocação. O contrato será assinado com a utilização de meio eletrônico, nos

termos da legislação aplicável. O prazo para assinatura poderá ser prorrogado por igual período por solicitação justificada do interessado e aceita pela Administração.

11.3. Celebração frustrada. As demais licitantes classificadas serão convocadas para participar de nova sessão pública do pregão, com vistas à celebração do contrato, quando a adjudicatária:

11.3.1. Deixar de comprovar sua regularidade fiscal e trabalhista, nos moldes do item 5.10, ou na hipótese de invalidação do ato de habilitação com base no disposto na alínea “e” do item 5.9;

11.3.2. For convocada dentro do prazo de validade de sua proposta e não apresentar a situação regular de que tratam os itens 11.1.1 a 11.1.5 deste Edital.

11.3.3. Recusar-se a assinar o contrato ou não assinar o contrato no prazo e condições estabelecidos;

11.3.4. For proibida de participar desta licitação, nos termos do item 2.2 deste Edital;

11.4 A nova sessão de que trata o item 11.3 será realizada em prazo não inferior a 03 (três) dias úteis contados da publicação do aviso no Diário Oficial do Estado de São Paulo.

11.4.1. O aviso será também divulgado nos endereços eletrônicos [www.bec.sp.gov.br](http://www.bec.sp.gov.br) e [www.imprensaoficial.com.br](http://www.imprensaoficial.com.br), opção “NEGÓCIOS PÚBLICOS”.

11.4.2. Na nova sessão, respeitada a ordem de classificação, observar-se-ão as disposições dos itens 5.7 a 5.10 e 6.1 a 6.7 deste Edital.

## **12. SANÇÕES ADMINISTRATIVAS**

12.1. **Impedimento de licitar e contratar.** Ficará impedida de licitar e contratar com a Administração direta e indireta do Estado de São Paulo, pelo prazo de até 05 (cinco)

anos, a pessoa física ou jurídica, que praticar quaisquer atos previstos no artigo 7º da Lei Federal nº 10.520/2002, sem prejuízo da responsabilidade civil ou criminal, quando couber.

12.2. **Multas e registro.** A sanção de que trata o subitem anterior poderá ser aplicada juntamente com as multas previstas no **Anexo IV** deste Edital, garantido o exercício de prévia e ampla defesa, e deverá ser registrada no CAUFESP, no “Sistema Eletrônico de Aplicação e Registro de Sanções Administrativas – e-Sanções”, no endereço [www.esancoes.sp.gov.br](http://www.esancoes.sp.gov.br), e também no “Cadastro Nacional de Empresas Inidôneas e Suspensas – CEIS”, no endereço <http://www.portaltransparencia.gov.br/sancoes/ceis>.

12.3. **Autonomia.** As sanções são autônomas e a aplicação de uma não exclui a de outra.

12.4. **Descontos.** O contratante poderá descontar das faturas os valores correspondentes às multas que eventualmente lhe forem aplicadas por descumprimento de obrigações estabelecidas neste Edital, ou em seus anexos.

12.5. **Conformidade com o marco legal anticorrupção.** A prática de atos que atentem contra o patrimônio público nacional ou estrangeiro, contra princípios da administração pública, ou que de qualquer forma venham a constituir fraude ou corrupção, durante a licitação ou ao longo da execução da contratação, será objeto de instauração de processo administrativo de responsabilização nos termos da Lei Federal nº 12.846/2013 e do Decreto Estadual nº 60.106/2014, sem prejuízo da aplicação das sanções administrativas previstas no artigo 7º da Lei Federal nº 10.520/2002.

### 13. **GARANTIA DE EXECUÇÃO CONTRATUAL**

13.1. Não será exigida a prestação de garantia de execução para celebrar a contratação decorrente deste certame licitatório.

### 14. **IMPUGNAÇÕES E PEDIDOS DE ESCLARECIMENTOS**

14.1. **Forma.** As impugnações e os pedidos de esclarecimentos serão formulados por meio eletrônico, em campo próprio do sistema, encontrado na opção “EDITAL”. As



impugnações e os pedidos de esclarecimentos não suspendem os prazos previstos no certame.

14.2. **Decisão.** As impugnações serão decididas pelo subscritor do Edital e os pedidos de esclarecimentos respondidos pelo Pregoeiro até o dia útil anterior à data fixada para a abertura da sessão pública.

14.2.1. Acolhida a impugnação contra o ato convocatório, será designada nova data para realização da sessão pública, se for o caso.

14.2.2. As decisões das impugnações e as respostas aos pedidos de esclarecimentos serão entranhados aos autos do processo licitatório e estarão disponíveis para consulta por qualquer interessado.

14.3. **Aceitação tácita.** A ausência de impugnação implicará na aceitação tácita, pelo licitante, das condições previstas neste Edital e em seus anexos, em especial no Termo de Referência.

## **15. DISPOSIÇÕES GERAIS**

15.1. **Interpretação.** As normas disciplinadoras desta licitação serão interpretadas em favor da ampliação da disputa, respeitada a igualdade de oportunidade entre as licitantes, desde que não comprometam o interesse público, a finalidade e a segurança da contratação.

15.2. **Omissões.** Os casos omissos serão solucionados pelo Pregoeiro e as questões relativas ao sistema, pelo órgão responsável pela Bolsa Eletrônica de Compras do Governo do Estado de São Paulo - BEC/SP.

15.3. **Atas.** Das sessões públicas de processamento do Pregão serão lavradas atas circunstanciadas, observado o disposto no artigo 14, inciso IX, do Regulamento anexo à Resolução CC-27/2006, a serem assinadas pelo Pregoeiro e pela equipe de apoio.

15.4. **Sigilo dos licitantes.** O sistema manterá sigilo quanto à identidade das licitantes:

15.4.1. Para o Pregoeiro, até a etapa de negociação com o autor da melhor oferta;

15.4.2. Para os demais participantes, até a etapa de habilitação;

15.5. Será excluído do certame o licitante que, por quaisquer meios, antes ou durante a sessão pública, franqueie, permita ou possibilite a sua identificação para a Unidade Compradora, para o Pregoeiro ou para os demais participantes em qualquer momento, desde a publicação do aviso até a conclusão da etapa de negociação, especialmente no preenchimento do formulário eletrônico para a entrega das propostas.

15.6. A exclusão de que trata o item anterior dar-se-á por meio de desclassificação do licitante na etapa "Análise de Propostas" e/ou pela não aceitabilidade do preço pelo pregoeiro na etapa "Análise da Aceitabilidade de Preço".

15.7. **Saneamento de erros e falhas.** No julgamento das propostas e da habilitação, o Pregoeiro poderá sanar erros ou falhas que não alterem a substância das propostas, dos documentos e sua validade jurídica, mediante despacho fundamentado, registrado em ata e acessível a todos, atribuindo-lhes validade e eficácia para fins de habilitação e classificação.

15.7.1. As falhas passíveis de saneamento na documentação apresentada pelo licitante são aquelas cujo conteúdo retrate situação fática ou jurídica já existente na data da abertura da sessão pública deste Pregão.

15.7.2. O desatendimento de exigências formais não essenciais não importará no afastamento do licitante, desde que seja possível o aproveitamento do ato, observados os princípios da isonomia e do interesse público.

15.8. **Publicidade.** O resultado deste Pregão e os demais atos pertinentes a esta licitação, sujeitos à publicação, serão divulgados no Diário Oficial do Estado e nos sítios eletrônicos [www.imprensaoficial.com.br](http://www.imprensaoficial.com.br), opção "NEGÓCIOS PÚBLICOS" e [www.bec.sp.gov.br](http://www.bec.sp.gov.br), opção "PREGÃO ELETRÔNICO".

15.9. **Prazos.** Os prazos indicados neste Edital em dias corridos, quando vencidos em dia não útil, prorrogam-se para o dia útil subsequente.

15.10. **Foro.** Para dirimir quaisquer questões decorrentes da licitação, não resolvidas na esfera administrativa, será competente o foro da Comarca da Capital do Estado de São Paulo.

- Anexo I – Termo de Referência;
- Anexo II – Modelo de planilha de proposta;
- Anexo III – Modelos de Declarações;
- Anexo IV – Portaria nº 07 de 23/05/2011
- Anexo V – Minuta de Contrato
- Anexo VI – Modelo de Protocolo de Entrega de Amostras

**JEFFERSON GUEDES DE SOUZA**  
**Divisão de Suprimentos, Contratos e Patrimônio**  
**Fundação Pró-Sangue Hemocentro de São Paulo**

## ANEXO I

### MEMORIAL DESCRITIVO

**DMI – MD 166/2022-R1**

#### **1. OBJETO**

Fornecimento de 113 (cento e treze) cadeiras giratórias com braço, 43 (quarenta e três) cadeiras fixas de escritório, 16 (dezesesseis) cadeiras fixas para obeso e 5 (cinco) cadeiras giratórias de bancada.

#### **2. JUSTIFICATIVA DA CONTRATAÇÃO**

Aquisição para substituição e padronização das cadeiras existentes que encontram-se desgastadas pelo uso contínuo, com riscos de acidentes com os colaboradores e doadores e atendimento das normas de acessibilidade em vigor.

#### **3. ENDEREÇO DE ENTREGA**

As cadeiras deverão ser entregues no depósito localizado na rua Bernardo Wrona, 239, Bairro do Limão, São Paulo, SP.

Para a entrega a Contratada deverá informar a Contratante com 48 horas de antecedência para o acompanhamento e inspeção.

#### **4. DESCRIÇÃO TÉCNICA**

##### **4.1) Cadeiras giratórias com braço para uso em escritório**

**Quantidade: 113 (cento e treze) unidades:**

##### **REQUISITOS GERAIS:**

As cadeiras deverão ser giratórias em 360°, estofadas, com apoia-braços reguláveis e rodízios, dotada de mecanismo amortecedor, regulador de altura do assento e do encosto. Demais características dimensionais, requisitos de segurança, usabilidade, estabilidade, resistência e durabilidade deverão obedecer a norma *ABNT NBR 13962:2018 corrigida – Moveis para escritório – Cadeiras – Requisitos e métodos de ensaio.*

##### **Dimensões:**

##### **Assento:**

4.1.1 - Altura da superfície do assento: mínima de 420 mm e máximo de 500 mm.

4.1.2 - Largura ( **d** ): mínima de 400 mm;

4.1.3 - Profundidade da superfície do assento ( **c** ): mínima de 380 mm

4.1.4 - Profundidade do assento ( **b** ): mínimo de 380 mm e máximo de 470 mm

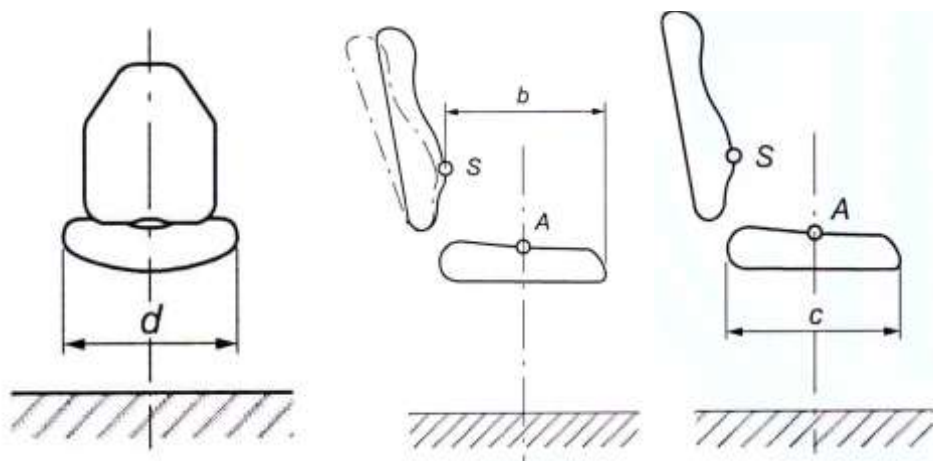

**Encosto:**

4.1.5 - Largura útil : mínima de 380 mm;

4.1.6 - Extensão vertical do encosto: mínima de 350 mm

**Apoia-braços:**

4.1.7 - Largura mínima: 70 mm;

4.1.8 - Comprimento mínimo: 200 mm

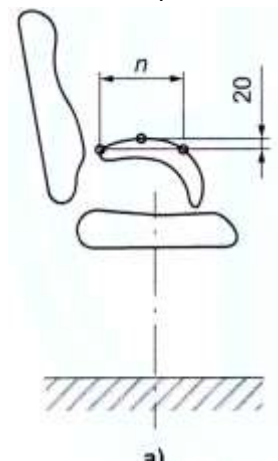

Demais dimensões devem estar de acordo com a NBR 13962/2018 corrigida.

**Suportes:**

Suportes do assento e do encosto injetados em polipropileno, com porcas integradas ao componente injetado. Alternativamente o suporte do assento e

encosto poderá ser em compensado anatômico moldado a quente, com espessura de 10 mm, isentas de rachaduras e deterioração por fungos ou insetos.

**Estofamento:**

4.1.9 - Espuma de poliuretano injetado, isenta de CFC, com bordas arredondadas, espessuras de 40 a 50 mm para o assento

4.1.10 - Espuma de poliuretano injetada, isenta de CFC, com bordas arredondadas com espessura de 35 a 50 mm para o encosto, ambas com densidade entre 40 e 50 kg/m<sup>3</sup>.

O assento e o encosto terão em todo contorno um perfil plástico para proteção conta batidas.

4.1.11 - Material do revestimento do assento e do encosto:: couro sintético cor preta

**Estrutura**

Fixação à estrutura por meio de porcas sobre injetadas ou porcas de cravar na base do assento ou encosto.

4.1.12 - Coluna de regulagem de altura do assento por acionamento pneumático a gás com curso de no mínimo 120 mm.

Mecanismo de regulagem de inclinação do encosto com bloqueio em qualquer posição através de sistema "freio fricção" e comando por alavanca.

4.1.13 - Suporte de regulagem da altura do encosto com curso vertical de no mínimo 70 mm e com sistema de amortecedor flexível.

Apoia-braços em formato anatômico injetado em espuma de poliuretano expandido de alta densidade, com alma de aço, ou injetado em polipropileno, com alma de aço, na cor preta e dispositivo de regulagem da distancia interna entre apoia-braços.

4.1.14 - Suporte de regulagem de altura de apoia-braços com curso vertical de no mínimo 70 mm.

4.1.15 - Base em formato de estrela com 5 pontas , confeccionada em chapa dobrada ou tubos em perfil retangular ou trapezoidal.

Na parte superior dos pés haverá um perfil de proteção contra impactos em polipropileno ou material plástico compatível.

4.1.16 - Rodízios de duplo giro, com rodas duplas de 50 mm (mínimo). Rodas para piso frio revestida de material resiliente que apresente banda de rodagem macia, eixo de aço.

Toda parte metálica deve ter tratamento anticorrosivo e pintura eletrostática na cor preta. Todos os elementos acessíveis ao usuário devem ser arredondados e possuir desenho ergonômico permitindo fácil acionamento. Os dispositivos de regulagem devem possuir sistema de travamento a fim de evitar movimentos involuntários ou afrouxamentos indesejados.



Imagem meramente ilustrativa

#### **4.2) Cadeiras fixas – Quantidade: 43 (quarenta e três) unidades**

##### **REQUISITOS GERAIS:**

4.2.1 - Cadeira fixa estofada, sem braços, montada sobre armação tubular de aço. Demais características dimensionais, requisitos de segurança, usabilidade, estabilidade, resistência e durabilidade, conforme *ABNT NBR 13962:2018 corrigida – Moveis para escritório – Cadeiras – Requisitos e métodos de ensaio*.

##### **Dimensões:**

4.2.2 - Assento e encosto em compensado anatômico moldado a quente, com espessura de no mínimo 10 mm, isentas de rachaduras, e deterioração por fungos ou insetos, ambos em espuma de poliuretano expandido, colada à madeira e revestida com couro sintético na cor preta.

4.2.3 - Assento: espessura mínima de 40 mm;

4.2.4 – Encosto: espessura mínima de 30 mm,

##### **Assento:**

4.2.5 – Largura: mínima de 400 mm;

4.2.6 - Profundidade da superfície do assento: mínima de 380 mm

##### **Encosto:**

4.2.7 - Largura: mínima de 350 mm;

4.2.8 - Extensão vertical do encosto: mínima de 220 mm

##### **Estofamento e Acabamento**

A face inferior do assento deve ser revestida de forração de TNT (tecido não tecido).

4.2.9 - Todas as bordas do assento e encosto devem receber perfil de proteção em PVC, Largura mínima =10 mm, cor preta

### **Estrutura**

Fixação do assento e encosto à estrutura por meio de parafusos auto-atarraxantes, zincados e cabeça ovalada.

4.2.10 - Tubo de aço com costura, secção de no mínimo 19 mm, chapa 16;

4.2.11 - Pintura em tinta eletroestática em pó Epóxi ou híbrida Epóxi/Poliéster, brilhante, espessura mínima de 50 micrômetros, na cor preta. Sapatas em polipropileno, injetadas na cor preta fixadas na estrutura. Dimensões e design conforme NBR 13962./2018 corrigida.



Imagem meramente ilustrativa

### **4.3) Cadeiras giratória alta – Quantidades 5 (cinco) unidades**

#### **REQUISITOS GERAIS:**

As cadeiras deverão ser giratórias em 360°, estofadas e revestidas em couro sintético na cor preta, dotada de mecanismo amortecedor, regulador de altura do assento e do encosto. Demais características dimensionais, requisitos de segurança, usabilidade, estabilidade, resistência e durabilidade deverão obedecer a norma *ABNT NBR 13962:2018 corrigida– Moveis para escritório – Cadeiras – Requisitos e métodos de ensaio.*

#### **Dimensões:**

##### **Assento:**

4.3.1 - Altura da superfície do assento: mínima de 500 mm e máximo de 720 mm.

4.3.2 - Largura ( **d** ): mínima de 400 mm;

4.3.3 - Profundidade da superfície do assento ( **c** ): mínima de 380 mm

4.3.4 – Profundidade do assento ( **b** ): mínimo de 380 mm e máximo de 470 mm



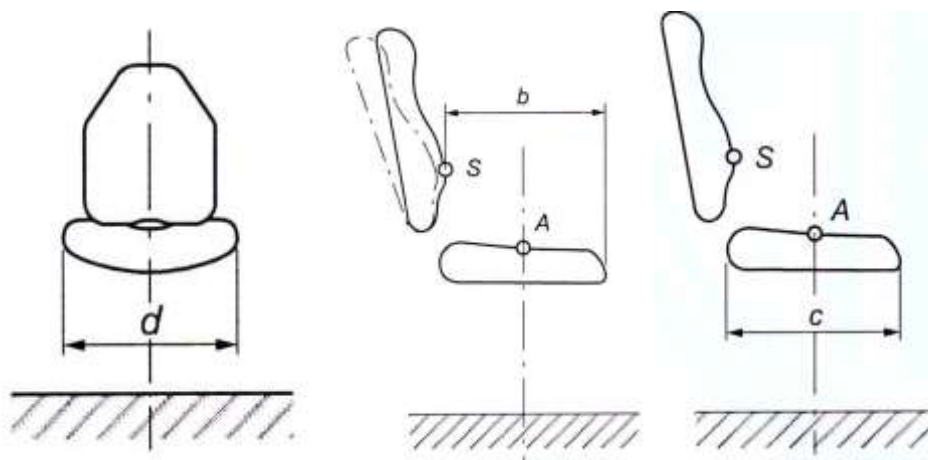

**Encosto:**

4.3.5 - Largura útil : mínima de 305mm;

4.3.6 - Extensão vertical do encosto: mínima de 340 mm

**Apoia pés**

4.3.7 - Altura do assento ao apoia pés: 420 mm a 500 mm;

4.3.8 - Raio do apoia-pés: mínimo: 230 mm

Demais dimensões devem estar de acordo com a NBR 13962/2018 corrigida.

**Suportes:**

Suportes do assento e do encosto injetados em polipropileno, com porcas integradas ao componente injetado. Alternativamente o suporte do assento poderá ser em compensado anatômico moldado a quente, com espessura de 10 mm, isentas de rachaduras e deterioração por fungos ou insetos.

**Estofamento:**

4.3.9 - Espuma de poliuretano injetada, isenta de CFC, com bordas arredondadas, espessuras de 40 a 50 mm para o assento

4.3.10 - Espuma de poliuretano injetada, isenta de CFC, com bordas arredondadas, espessuras de 35 a 50 mm para o encosto, ambas com densidade entre 40 e 50 kg/m<sup>3</sup>.

O assento e o encosto terão em todo contorno um perfil plástico para proteção conta batidas.

**Estrutura**

Fixação à estrutura por meio de porcas sobre injetadas ou porcas de cravar na base do assento ou encosto.

4.3.11 - Coluna de regulagem de altura do assento por acionamento pneumático a gás com curso de no mínimo 120 mm.

Mecanismo de regulagem de inclinação do encosto com bloqueio em qualquer posição através de sistema "freio fricção" e comando por alavanca.

4.3.12 - Suporte de regulagem da altura do encosto com curso vertical de no mínimo 70 mm e com sistema de amortecedor flexível.

4.3.13 - Base em formato de estrela com 5 pontas , confeccionada em chapa dobrada ou tubos em perfil retangular ou trapezoidal, apoiada em sapatas.

Na parte superior dos pés haverá um perfil de proteção contra impactos em polipropileno ou material plástico compatível.

Toda parte metálica deve levar tratamento anticorrosivo e pintura eletrostática na cor preta.

Todos os elementos acessíveis ao usuário devem ser arredondados e possuir desenho ergonômico permitindo fácil acionamento.

Os dispositivos de regulagem devem possuir sistema de travamento a fim de evitar movimentos involuntários ou afrouxamentos indesejados.



#### **4.4) Cadeiras fixas para obeso - Quantidade: 16 (dezesseis) unidades**

##### **REQUISITOS GERAIS:**

4.4.1 - Cadeira fixa estofada para obeso, sem braços, montada sobre armação tubular de aço, com capacidade mínima de 250 Kg. Demais características dimensionais, requisitos de segurança, usabilidade, estabilidade, resistência e durabilidade, conforme *ABNT NBR 13962:2018 corrigida – Moveis para escritório – Cadeiras – Requisitos e métodos de ensaio* e *ABNT NBR 9050/2020 (acessibilidade)*

**Dimensões:**

4.4.2 - Assento e encosto em compensado anatômico moldado a quente, com espessura de no mínimo 10 mm, isentas de rachaduras, e deterioração por fungos ou insetos, ambos em espuma de poliuretano expandido, colada à madeira e revestida com couro sintético na cor preta.

4.4.3 - Assento: espessura mínima de 40 mm;

4.4.4 – Encosto: espessura mínima de 30 mm,

**Assento:**

4.4.5 – Largura: mínima de 750 mm;

4.4.6 - Profundidade da superfície do assento: mínima de 480 mm

**Encosto:**

4.4.7 - Largura: mínima de 750 mm;

4.4.8 - Extensão vertical do encosto: mínima de 480 mm

**Estofamento e Acabamento**

A face inferior do assento deve ser revestida de forração de TNT (tecido não tecido).

4.4.9 - Todas as bordas do assento e encosto devem receber perfil de proteção em PVC, Largura mínima =10 mm, cor preta

**Estrutura**

Fixação do assento e encosto à estrutura por meio de parafusos auto-atarraxantes, zincados e cabeça ovalada.

4.4.10 - Tubo de aço retangular reforçado nas laterais e na base do assento, Com travessa de reforço entre as pernas parte inferior e duas travessas de reforço sob o assento. União do encosto com o assento com duas lâminas de aço.

4.4.11 - Pintura em tinta eletrostática em pó Epóxi ou híbrida Epóxi/Poliéster, brilhante, espessura mínima de 50 micrômetros, na cor preta. Sapatas em polipropileno na cor preta fixadas na estrutura. Dimensões e design conforme NBR

13962./2018 corrigida.



Imagem meramente ilustrativa

## 5. DOCUMENTAÇÃO PARA HABILITAÇÃO

**a)** A empresa vencedora da fase de lances deverá apresentar a seguinte documentação:

**Catálogos, manuais e/ou declarações** que comprovem o pleno atendimento de todos os requisitos do **item 4 - DESCRIÇÃO TÉCNICA** e preenchimento do **Anexo 1 – Planilha de Comprovação Técnica**, apontando em qual página do Catálogo apresentado, constam os itens solicitados na Planilha.

**b)** Pelo menos um atestado de capacidade técnica expedido por pessoa jurídica de direito público ou privado, ou uma nota fiscal, indicando o fornecimento anterior, a contento, dos materiais compatíveis com o objeto deste Memorial, descrevendo objetivamente os materiais fornecidos. Esse Atestado deverá conter no mínimo 50% dos quantitativos dos itens considerados mais relevantes, a saber:

**b.1)** Fornecimento de cadeiras giratórias conforme este memorial.

**c)** Laudo de Ensaio e de Avaliação de Conformidade de Mobiliário, conforme NBR 13962:2018-Versão corrigida 2018 , emitido por empresa credenciada junto ao INMETRO.

**d)** Laudo de Análise Ergonômica, emitido por profissional credenciado, conforme NR 17.

## 6. DA PROPOSTA DE PREÇOS

As propostas deverão ser apresentadas por preço global, conforme planilha do “**Anexo A**”.

## **7. CRITÉRIO DE ACEITAÇÃO**

Os materiais serão avaliados no local de entrega e, em caso de não atendimento aos requisitos das descrições conforme **item 4 – DESCRIÇÃO TÉCNICA** ou apresentarem danos no transporte serão reprovados e a Contratada deverá substituir às suas expensas os equipamentos reprovados ou, na impossibilidade, serão aplicadas as penalidades conforme Portaria de Sanções da Fundação Pró-Sangue.

O recebimento do objeto dar-se-á definitivamente no prazo de 10 (dez) dias úteis contados da data de aprovação e operacionalização pela Contratada

## **8. DO PAGAMENTO**

O pagamento será feito em 30 (trinta) dias após a entrega e aprovação na inspeção de qualidade.

## **9. DA GARANTIA**

O prazo de garantia dos materiais é de no mínimo 12 (doze) meses contados do recebimento definitivo. Durante o período de garantia, os materiais que apresentarem defeitos deverão ser reparados ou substituídos por material com características e qualidade iguais ou superiores e todas as despesas correrão por conta da CONTRATADA, não cabendo À CONTRATANTE quaisquer ônus.

Ainda durante o prazo de garantia, todos os problemas apresentados deverão ser solucionados em um prazo máximo de 10 (dez) dias corridos.

## **10. DA AMOSTRA**

A empresa vencedora deverá apresentar 1 (uma) amostra de cada modelo de cadeira ofertado em até 10 (dez) dias úteis da solicitação do Pregoeiro, no horário das 08h00 até às 16:00 horas, nos dias úteis, no Almoxarifado da Fundação Pró-Sangue Hemocentro de São Paulo situado na Rua Dr. Ovídio Pires de Campos s/n, Travessa Av. Rebouças, nº 600, Bairro Cerqueira César, São Paulo, SP

Docas de Recebimento de Materiais do Prédio dos Ambulatórios.

Lembramos que as cadeiras serão analisadas pela equipe técnica da Contratante, para certificação que as mesmas atendem a todas as especificações desse Memorial, tendo essa Comissão, o prazo de até 3 (três) dias úteis para a análise e informação ao Licitante.

**ANEXO A**  
**PLANILHA DE PROPOSTA DE PREÇO**

**Empresa proponente:**

<b>Item</b>	<b>Descrição</b>	<b>Qtde</b>	<b>R\$ Unitário</b>	<b>R\$ Total</b>
<b>4.1</b>	Fornecimento de cadeira giratória de escritório conforme memorial descritivo	113		
<b>4.2</b>	Fornecimento de cadeira de fixa conforme memorial descritivo	43		
<b>4.3</b>	Fornecimento de cadeira giratória alta conforme memorial descritivo	05		
<b>4.4</b>	Fornecimento de cadeira de fixa para obeso, conforme memorial descritivo	16		
<b>TOTAL</b>				

**Carimbo da empresa**

\_\_\_\_\_

**Assinatura do responsável**

**ANEXO 1 – PLANILHA DE COMPROVAÇÃO TÉCNICA**

**DMI-MD 166/2022**

<b>Item</b>	<b>Descrição</b>	<b>Página da Documentação</b>	<b>OBSERVAÇÕES</b>
<b>4.1</b>	<b>CADEIRA GIRATÓRIA COM BRAÇOS, ESTOFADA EM COURO SINTÉTICO NA COR PRETA</b>		
<b>4.1.1</b>	Altura da superfície do assento entre 420 mm e 500 mm		
<b>4.1.2</b>	Largura do assento maior ou igual a 400 mm		
<b>4.1.3</b>	Profundidade da superfície do assento maior ou igual que 380 mm		
<b>4.1.4</b>	Profundidade do assento entre 380 mm e 470 mm		
<b>4.1.5</b>	Largura útil do encosto maior ou igual a 380 mm		

<b>4.1.6</b>	Extensão vertical do encosto maior ou igual a 350 mm		
<b>4.1.7</b>	Largura mínima do apoia-braços : 70 mm		
<b>4.1.8</b>	Comprimento do apoia-braços maior ou igual a 200 mm		
<b>4.1.9</b>	Estofamento do assento em espuma de poliuretano injetada espessura entre 40 mm e 50 mm e revestida em couro sintético na cor preta		
<b>4.1.10</b>	Estofamento do encosto em espuma de poliuretano injetada espessura entre 35 mm e 50 mm e revestida em couro sintético na cor preta		
<b>4.1.11</b>	Material do revestimento do assento e encosto em couro sintético na cor preta		
<b>4.1.12</b>	Coluna de regulagem de altura do assento a gas com curso maior de 120 mm		
<b>4.1.13</b>	Regulagem de altura do encosto com curso maior ou igual a 70 mm		



<b>4.1.14</b>	Regulagem de altura do apoia-braço maior ou igual a 70 mm		
<b>4.1.15</b>	Base em formato de estrela com cinco pontas		
<b>4.1.16</b>	Rodízio de duplo giro, com rodas duplas de 50 mm no mínimo		
<b>4.2</b>	<b>CADEIRA FIXA ESTOFADA EM COURO SINTÉTICO NA COR PRETA</b>		
<b>4.2.1</b>	Cadeira fixa estofada em couro sintético preto , sem braços		
<b>4.2.2</b>	Assento e encosto em compensado anatômico com espessura mínima de 10 mm		
<b>4.2.3</b>	Espessura do assento acabado de no mínimo 40 mm		
<b>4.2.4</b>	Espessura do encosto acabado de no mínimo 30 mm		

<b>4.2.5</b>	Largura mínima do assento de 400 mm		
<b>4.2.6</b>	Profundidade da superfície do assento no mínimo 380 mm		
<b>4.2.7</b>	Largura mínima do encosto de 350 mm		
<b>4.2.8</b>	Extensão vertical do encosto no mínimo 220 mm		
<b>4.2.9</b>	As bordas do encosto e assento devem receber perfil de proteção em PVC arredondado com largura mínima de 10 mm		
<b>4.2.10</b>	Estrutura em tubos de aço com costura, chapa #16 e seção mínima de 19 mm		
<b>4.2.11</b>	Pintura em tinta em pó híbrida Epoxi/poliéster, espessura mínima de 50 micrometros, na cor preta		
<b>4.3</b>	<b>CADEIRA GIRATÓRIA ALTA, ESTOFADA EM COURO SINTÉTICO NA COR PRETA</b>		
<b>4.3.1</b>	Altura da superfície do assento entre 500 mm e 720 mm		
<b>4.3.2</b>	Largura do assento maior ou igual a 400 mm		
<b>4.3.3</b>	Profundidade da superfície do assento maior ou igual a 380 mm		
<b>4.3.4</b>	Profundidade do assento entre 380 mm e 470 mm		

<b>4.3.5</b>	Largura útil do encosto maior ou igual a 305 mm		
<b>4.3.6</b>	Extensão vertical do encosto maior ou igual a 340 mm		
<b>4.3.7</b>	Altura do assento ao apoia-pés entre 420 mm e 500 mm		
<b>4.3.8</b>	Raio do apoia-pés no mínimo 230 mm		
<b>4.3.9</b>	Estofamento do assento em espuma de poliuretano injetada espessura entre 40 mm e 50 mm e revestida em couro sintético na cor preta		
<b>4.3.10</b>	Estofamento do encosto em espuma de poliuretano injetada espessura entre 35 mm e 50 mm e revestida em couro sintético na cor preta		
<b>4.3.11</b>	Coluna de regulagem de altura do assento a gas com curso maior ou igual a 120 mm		
<b>4.3.12</b>	Regulagem de altura do encosto com curso maior ou igual a 70 mm		
<b>4.3.13</b>	Base em formato de estrela com cinco pontas apoiada em sapatas		
<b>4.4</b>	<b>CADEIRA FIXA PARA OBESO</b>		
<b>4.4.1</b>	Cadeira fixa estofada para obeso, em couro sintético preto , sem braços		

<b>4.4.2</b>	Assento e encosto em compensado anatômico com espessura mínima de 10 mm		
<b>4.4.3</b>	Espessura do assento acabado de no mínimo 40 mm		
<b>4.4.4</b>	Espessura do encosto acabado de no mínimo 30 mm		
<b>4.4.5</b>	Largura mínima do assento de 750 mm		
<b>4.4.6</b>	Profundidade da superfície do assento no mínimo 480 mm		
<b>4.4.7</b>	Largura mínima do encosto de 750 mm		
<b>4.4.8</b>	Extensão vertical do encosto no mínimo 480 mm		
<b>4.4.9</b>	As bordas do encosto e assento devem receber perfil de proteção em PVC arredondado com largura mínima de 10 mm		
<b>4.4.10</b>	Estrutura em tubos de aço retangular mínimo 20 x 40 mm laterais e 20 x 20 mm base assento		
<b>4.4.11</b>	Pintura em tinta eletrostática em pó Epóxi ou híbrida Epoxi/poliéster, espessura mínima de 50 micrometros, na cor preta		

**NOTA: CRITÉRIO DE AVALIAÇÃO DA PLANILHA: Será desclassificado o licitante que não atender todas as especificações do item 3.**

**ANEXO II**

**MODELO DE PLANILHA DE PROPOSTA**

Lote único	DESCRIÇÃO DO MATERIAL	UNIDADE	QTD. PEDIDA	QTD. OFERTADA	PREÇO UNITÁRIO	PREÇO TOTAL
1	cadeira giratória preta com braços;	Unidade	113			
2	cadeira fixa preta sem braços;	Unidade	43			
3	caixa giratória preta sem braços;	Unidade	5			
4	cadeira fixa preta para obesos.	Unidade	16			
<p><b><u>LOTE ÚNICO FORMADO PELOS ITENS 1 ao 4</u></b></p> <p>Demais especificações constantes do Termo de Referência que integra este Edital como Anexo I.</p>						
<p>As licitantes poderão consignar em sua propostas, expressamente, a opção de se utilizarem da faculdade de isenção do ICMS, mediante DECRETO N. 48.034, DE 19 DE AGOSTO – somente empresas localizadas no Estado de São Paulo</p>						

**Dados do Responsável**

Nome

RG:

CPF:

Cargo:

E-mail:

Telefone:

**ANEXO III**

**MODELOS DE DECLARAÇÕES**

**ANEXO III.1**

**MODELO A QUE SE REFERE O ITEM 4.1.4.1. DO EDITAL**

(em papel timbrado da licitante)

Nome completo: \_\_\_\_\_

RG nº: \_\_\_\_\_ CPF nº: \_\_\_\_\_

**DECLARO**, sob as penas da Lei, que o licitante \_\_\_\_\_ (*nome empresarial*), interessado em participar do Pregão Eletrônico nº \_\_/\_\_, Processo nº \_\_/\_\_:

- a) está em situação regular perante o Ministério do Trabalho e Previdência no que se refere a observância do disposto no inciso XXXIII do artigo 7.º da Constituição Federal, na forma do Decreto Estadual nº 42.911/1998;
- b) não se enquadra em nenhuma das vedações de participação na licitação do item 2.2 deste Edital.

(Local e data).

\_\_\_\_\_  
(Nome/assinatura do representante legal)

**ANEXO III.2**

**DECLARAÇÃO DE ELABORAÇÃO INDEPENDENTE DE PROPOSTA E ATUAÇÃO  
CONFORME AO MARCO LEGAL ANTICORRUPÇÃO**

(em papel timbrado da licitante)

Eu, \_\_\_\_\_, portador do RG nº \_\_\_\_\_ e do CPF nº \_\_\_\_\_, representante legal do licitante \_\_\_\_\_ (*nome empresarial*), interessado em participar do Pregão Eletrônico nº \_\_/\_\_, Processo nº \_\_/\_\_, **DECLARO**, sob as penas da Lei, especialmente o artigo 299 do Código Penal Brasileiro, que:

- a) a proposta apresentada foi elaborada de maneira independente e o seu conteúdo não foi, no todo ou em parte, direta ou indiretamente, informado ou discutido com qualquer outro licitante ou interessado, em potencial ou de fato, no presente procedimento licitatório;
- b) a intenção de apresentar a proposta não foi informada ou discutida com qualquer outro licitante ou interessado, em potencial ou de fato, no presente procedimento licitatório;
- c) o licitante não tentou, por qualquer meio ou por qualquer pessoa, influir na decisão de qualquer outro licitante ou interessado, em potencial ou de fato, no presente procedimento licitatório;
- d) o conteúdo da proposta apresentada não será, no todo ou em parte, direta ou indiretamente, comunicado ou discutido com qualquer outro licitante ou interessado, em potencial ou de fato, no presente procedimento licitatório antes da adjudicação do objeto;
- e) o conteúdo da proposta apresentada não foi, no todo ou em parte, informado, discutido ou recebido de qualquer integrante relacionado, direta ou indiretamente, ao órgão licitante antes da abertura oficial das propostas; e
- f) o representante legal do licitante está plenamente ciente do teor e da extensão desta declaração e que detém plenos poderes e informações para firmá-la.

**DECLARO**, ainda, que a pessoa jurídica que represento conduz seus negócios de forma a coibir fraudes, corrupção e a prática de quaisquer outros atos lesivos à Administração Pública, nacional ou estrangeira, em atendimento à Lei Federal nº 12.846/ 2013 e ao Decreto Estadual nº 60.106/2014, tais como:

- I – prometer, oferecer ou dar, direta ou indiretamente, vantagem indevida a agente público, ou a terceira pessoa a ele relacionada;
- II – comprovadamente, financiar, custear, patrocinar ou de qualquer modo subvencionar a prática dos atos ilícitos previstos em Lei;
- III – comprovadamente, utilizar-se de interposta pessoa física ou jurídica para ocultar ou dissimular seus reais interesses ou a identidade dos beneficiários dos atos praticados;
- IV – no tocante a licitações e contratos:
  - a) frustrar ou fraudar, mediante ajuste, combinação ou qualquer outro expediente, o caráter competitivo de procedimento licitatório público;
  - b) impedir, perturbar ou fraudar a realização de qualquer ato de procedimento licitatório público;
  - c) afastar ou procurar afastar licitante, por meio de fraude ou oferecimento de vantagem de qualquer tipo;
  - d) fraudar licitação pública ou contrato dela decorrente;
  - e) criar, de modo fraudulento ou irregular, pessoa jurídica para participar de licitação pública ou celebrar contrato administrativo;
  - f) obter vantagem ou benefício indevido, de modo fraudulento, de modificações ou prorrogações de contratos celebrados com a administração pública, sem autorização em lei, no ato convocatório da licitação pública ou nos respectivos instrumentos contratuais; ou
  - g) manipular ou fraudar o equilíbrio econômico-financeiro dos contratos celebrados com a administração pública;



V – dificultar atividade de investigação ou fiscalização de órgãos, entidades ou agentes públicos, ou intervir em sua atuação, inclusive no âmbito das agências reguladoras e dos órgãos de fiscalização do sistema financeiro nacional.

(Local e data).

\_\_\_\_\_  
(Nome/assinatura do representante legal)

**ANEXO III.3**

**DECLARAÇÃO DE ENQUADRAMENTO COMO MICROEMPRESA OU EMPRESA DE  
PEQUENO PORTE**

(em papel timbrado da licitante)

**ATENÇÃO: ESTA DECLARAÇÃO DEVE SER APRESENTADA APENAS POR LICITANTES QUE SEJAM ME/EPP, NOS TERMOS DO ITEM 4.1.4.3. DO EDITAL.**

Eu, \_\_\_\_\_, portador do RG nº \_\_\_\_\_ e do CPF nº \_\_\_\_\_, representante legal do licitante \_\_\_\_\_ (*nome empresarial*), interessado em participar do Pregão Eletrônico nº \_\_/\_\_, Processo nº \_\_/\_\_, **DECLARO**, sob as penas da Lei, o seu enquadramento na condição de Microempresa ou Empresa de Pequeno Porte, nos critérios previstos no artigo 3º da Lei Complementar Federal nº 123/2006, bem como sua não inclusão nas vedações previstas no mesmo diploma legal.

(Local e data).

\_\_\_\_\_  
(Nome/assinatura do representante legal)

**ANEXO III.4**

**DECLARAÇÃO DE ENQUADRAMENTO COMO COOPERATIVA QUE PREENCHA AS  
CONDIÇÕES ESTABELECIDAS NO ART. 34, DA LEI FEDERAL Nº 11.488/2007**

(em papel timbrado da licitante)

**ATENÇÃO: ESTA DECLARAÇÃO DEVE SER APRESENTADA APENAS POR LICITANTES QUE SEJAM COOPERATIVAS, NOS TERMOS DO ITEM 4.1.4.5 DO EDITAL.**

Eu, \_\_\_\_\_, portador do RG nº \_\_\_\_\_ e do CPF nº \_\_\_\_\_, representante legal do licitante \_\_\_\_\_ (*nome empresarial*), interessado em participar do Pregão Eletrônico nº \_\_\_/\_\_\_, Processo nº \_\_\_/\_\_\_, **DECLARO**, sob as penas da Lei, que:

- a) O Estatuto Social da cooperativa encontra-se adequado à Lei Federal nº 12.690/2012;
- b) A cooperativa auferiu Receita Bruta até o limite definido no inciso II do *caput* do art. 3º da Lei Complementar Federal nº 123/2006, a ser comprovado mediante Demonstração do Resultado do Exercício ou documento equivalente;

(Local e data).

\_\_\_\_\_  
(Nome/assinatura do representante legal)

**ANEXO IV**

**PORTARIA DO DIRETOR PRESIDENTE, n.º 07, de 23 de maio de 2011**

O DIRETOR PRESIDENTE da **FUNDAÇÃO PRÓ-SANGUE HEMOCENTRO DE SÃO PAULO**, no uso de suas atribuições legais e estatutárias que lhe são conferidas, fundamentando-se na Lei nº 8.666/93 e alterações posteriores, na Lei nº 10.520/2002, no Decreto nº 48.999/2004, na Lei Estadual nº 6.544/89 e Resolução da Casa Civil n.º 52, de 19 de julho de 2005, e

Considerando ser imprescindível, notadamente no que se refere a aplicação de penalidades, o estabelecimento de condições prévias e objetivamente tipificadas, de forma a garantir a legalidade das decisões tomadas pela Administração;

Considerando que é certo que cada parte tem o dever de cumprir suas prestações na forma, no tempo e no lugar previstos no contrato e que a ofensa às previsões contratuais é juridicamente relevante na medida em que ofende ao interesse público;

Considerando, ainda, a necessidade de uniformizar a aplicação das multas no âmbito desta Fundação,

**RESOLVE**

**Art. 1º** - A aplicação das sanções de natureza pecuniária e restritivas de direito, a que se referem os artigos 81, 86 e 87 da Lei Federal 8.666/93, com suas alterações posteriores e artigo 7º da Lei nº 10.520/02, obedecerá às normas estabelecidas nesta Portaria.

## **SEÇÃO I – DA OBEDIÊNCIA AOS PRINCÍPIOS DA RAZOABILIDADE E DA PROPORCIONALIDADE**

**Art. 2º** - As sanções deverão ser aplicadas de forma gradativa, observando-se os princípios da razoabilidade e da proporcionalidade, após regular processo administrativo com garantia de defesa prévia.

## **SEÇÃO II – DAS ESPÉCIES DE SANÇÕES APLICÁVEIS AOS LICITANTES E AOS CONTRATADOS**

**Art. 3º** - A inexecução total ou parcial do contrato, o atraso injustificado ou ainda quaisquer descumprimentos de obrigações previstas em edital, sujeitarão o contratado ou licitante à aplicação das seguintes sanções:

I – advertência;

II – multa;

III – suspensão temporária de participação em licitação e impedimento de contratar com a Administração Pública Direta e Indireta do Estado de São Paulo pelo prazo de até 2 (dois) anos, nos termos do artigo 87, III, da Lei nº 8.666/93;

IV- declaração de inidoneidade com arrimo no artigo 87 da Lei 8.666/93, cuja competência é exclusiva do Secretário Estadual da Saúde.

V- impedimento de licitar e contratar com Administração Pública pelo prazo de até 5 (cinco) anos, notadamente no que atina à modalidade pregão para aquisição de bens ou serviços comuns nos termos da Lei 10.520/02.

## **SEÇÃO III – DA ADVERTÊNCIA**

**Art. 4º** - A advertência é a sanção por escrito que será destinada pela Administração ao infrator quando o descumprimento ao edital ou ao contrato for considerado de

natureza leve, sanção esta que poderá ser aplicada concomitantemente com outras penalidades, tudo a critério da Administração.

#### **SEÇÃO IV – DA MULTA POR RECUSA EM ASSINAR, ACEITAR OU RETIRAR O CONTRATO**

**Art. 5º-** A recusa injustificada do adjudicatário em assinar, aceitar, retirar o contrato ou o instrumento equivalente dentro do prazo estabelecido pela **FUNDAÇÃO PRÓ-SANGUE** ou a impossibilidade de contratação motivada por descumprimento de obrigação editalícia, caracterizará descumprimento integral da obrigação assumida, sujeitando-o às seguintes penalidades:

- I – multa de 20% sobre o valor total da obrigação não cumprida; ou
- II – pagamento correspondente à diferença de valor entre a proposta vencedora e o valor despendido por esta Instituição decorrente da contratação da segunda colocada, quando couber.

#### **SEÇÃO V – DA MULTA POR ATRASO INJUSTIFICADO**

**Art. 6º** - Quando a Administração não julgar pertinente a imediata rescisão do contrato, o atraso injustificado na execução da obra, na prestação do serviço ou na entrega de materiais, sem prejuízo do disposto no artigo 4º desta Portaria, sujeitará o contratado ao pagamento de multas moratórias, as quais incidirão sobre o valor global do ajuste, nas seguintes proporções:

atraso de até 5 dias, multa de 0,1% (um décimo por cento) por dia de atraso;

atraso de 6 a 15 dias, multa de 0,2% (dois décimos por cento) por dia de atraso;

atraso de 16 a 60 dias, multa de 0,3% (quatro décimos por cento) por dia de atraso;

§ 1º- Os atrasos injustificados superiores a 60 (sessenta) dias corridos serão obrigatoriamente considerados como inexecução contratual.

§ 2º - O material não aceito pela **FUNDAÇÃO PRÓ-SANGUE** deverá ser retirado ou substituído pelo contratado no prazo estipulado pela Administração, não podendo ultrapassar em nenhuma hipótese 15 (quinze) dias corridos, a contar da data da comunicação expressa da área de Gestão de Suprimentos.

§ 3º - o não cumprimento da obrigação prevista no parágrafo anterior implicará na aplicação de multas estabelecidas nos itens I a III deste artigo, considerando-se a mora a partir do primeiro dia útil seguinte ao término do prazo previsto no referido parágrafo.

## **SEÇÃO VI - DAS REPROVAÇÕES PELO CONTROLE DE QUALIDADE DURANTE A EXECUÇÃO DO CONTRATO**

**Art. 7º** - Se durante a execução do contrato um lote de produtos adquiridos for reincidentemente reprovado pelo Controle de Qualidade da Fundação Pró-Sangue, sujeitar-se-á a contratada às sanções previstas no artigo 3º desta Portaria.

## **SEÇÃO VII – DA MULTA POR INEXECUÇÃO TOTAL OU PARCIAL**

**Art. 8º** - A inexecução total do ajuste se configurará quando o contratado deixar de cumprir mais de 50% (cinquenta por cento) das suas obrigações contratuais, bem como no caso previsto no artigo 5º desta Portaria.

**Art. 9º** - A inexecução total ou parcial do ajuste ensejará a aplicação de multa nos termos dos itens I e II deste artigo.

pela inexecução total do ajuste, multa de 25% (vinte e cinco por cento) sobre o valor global do contrato;

pela inexecução parcial do ajuste, multa de 20% (vinte por cento) sobre o valor do saldo remanescente do respectivo ajuste.

## **SEÇÃO VIII - DA SUSPENSÃO E DO IMPEDIMENTO DO DIREITO DE LICITAR COM A ADMINISTRAÇÃO PÚBLICA ESTADUAL**

**Art. 10** - As sanções previstas no art. 3º, incisos III , IV e V, destinam-se a punir a reincidência em faltas que já motivaram a aplicação de advertência, bem como faltas graves que impliquem a rescisão unilateral do contrato, devendo ser considerados para sua aplicação, os princípios da legalidade e proporcionalidade, assim como a culpabilidade do agente da infração.

§ 1º - Será encaminhada à Secretaria Estadual da Saúde para análise de aplicação da sanção de declaração de Inidoneidade pelo Secretario Estadual de Saúde para punir faltas gravíssimas, de natureza dolosa, das quais decorram prejuízos ao interesse público de difícil reversão, cessando os efeitos da penalidade quando houver a reabilitação proclamada pela autoridade competente com a devida publicação no Diário Oficial do Estado.

## **SEÇÃO IX - DA DEFESA PRÉVIA E RECURSO ADMINISTRATIVO**

**Art. 11** - Configurado o não cumprimento da obrigação contratual, previamente à imposição da multa será o contratado notificado da infração e da penalidade a que está sujeito, para, querendo, apresentar defesa prévia nos seguintes prazos:

I - 05 dias úteis, quando as sanções propostas forem a de suspensão temporária, a de multa e advertência previstas no inciso I, II e III do art. 87 da Lei n.º 8.666/93;

II - 10 (dez) dias úteis, quando a sanção proposta for a de declaração de inidoneidade, prevista no inciso IV do artigo 87 da Lei n.º. 8.666/93 e quando a sanção proposta for a de impedimento de licitar e contratar com a Administração Publica, prevista no artigo 7º da Lei n.º 10.520/02.



**Art. 12** - O não acolhimento da defesa prévia com a consequente aplicação da sanção, deverá ser formalizada por despacho motivado da Autoridade Competente da Fundação Pró-Sangue, cujo extrato deverá ser Publicado no Diário Oficial do Estado.

**§ 1º** Observadas as disposições do parágrafo único do artigo 2º do Decreto Estadual n.º 48.999/2004, do extrato a que se refere o *caput* constarão:

I - a origem e o número do processo em foi proferido o despacho;

II - o prazo do impedimento para licitar e contratar;

III - o fundamento legal da sanção aplicada;

IV - o nome ou a razão social do punido, com o número de sua inscrição no cadastro da Receita Federal.

**Art. 13** O contratado será intimado pessoalmente e por escrito, mediante carta com aviso de recebimento ou por meio de publicação no DOE, caso não seja localizado ou se recuse a assinar a intimação, para que no prazo de 05 (cinco) dias úteis, caso deseje, apresente recurso nos termos da legislação vigente.

**Art. 14** Após o julgamento dos recursos ou transcorrido o prazo sem a sua interposição, a autoridade competente para aplicação da sanção providenciará a sua imediata divulgação no sistema eletrônico de registro de sanções.

## **SEÇÃO X - DA APLICAÇÃO DA PENA PECUNIÁRIA**

**Art.15** - Imposta a multa, seu valor será descontado dos pagamentos eventualmente devidos pela FUNDAÇÃO PRO-SANGUE. Caso a FUNDAÇÃO PRO-SANGUE não tenha que efetuar pagamentos ao licitante ou contratado infrator a multa deverá ser recolhida em até 30 (trinta) dias a contar de sua imposição.

§ 1º - A multa não paga até a data de vencimento será corrigida monetariamente, de conformidade com a variação do IPC/FIPE, bem como aplicar-se-ão juros moratórios de 1% (um por cento) ao mês até a data de seu efetivo recolhimento.

§ 2º - O não pagamento de multa aplicada no prazo previsto neste artigo ensejará a inscrição no CADIN Estadual e posterior propositura de competente ação judicial.

**Art. 16** - Independentemente das sanções estabelecidas nos artigos 5º, 6º e 9º, a contratada ficará sujeita, ainda, à composição das perdas e danos causados à Administração e decorrentes de sua inadimplência.

## **DISPOSIÇÕES GERAIS**

**Art. 17** - Fica delegada ao Gestor da área de Gestão de Suprimentos a competência para aplicar as penalidades impostas por esta Portaria e pela legislação vigente, decorrentes de licitação, em qualquer de suas modalidades, bem como nos casos de dispensa e inexigibilidade de licitação, obedecidos os procedimentos estabelecidos nesta Portaria.

**Parágrafo único** – Nas hipóteses de dispensa ou inexigibilidade de licitação, os pedidos de compra e/ou termos de contratos deverão mencionar expressamente a ciência das proponentes dos termos da presente Portaria.

**Art. 18** - As normas estabelecidas nesta Portaria deverão ser inseridas em todos os instrumentos convocatórios das licitações, assim como nos contratos de fornecimento e serviços.

§ 1º - Nos contratos, ordens de serviço, autorizações de compra e outros documentos hábeis de contratação, far-se-á menção expressa à aplicação das disposições desta Portaria.

§ 2º - As disposições constantes desta Portaria também se aplicam às contratações celebradas com dispensa e inexigibilidade de licitação, nos termos da legislação vigente.

**Art. 19** - A contagem dos prazos para a entrega de material ou para execução de obra ou serviço dar-se-á em dias corridos.

**Art. 20** - Os casos omissos serão resolvidos pelas autoridades competentes.

**Art. 21** - Esta Portaria entrará em vigor na data de sua publicação, revogando-se as disposições em contrário.

São Paulo, 23 de maio de 2011.

**MARCO ANTÔNIO ZAGO**  
**DIRETOR PRESIDENTE**

**ANEXO V**

**Minuta Termo de Contrato**

<b>CONTRATO ADMINISTRATIVO</b>	<b>N.º xx/2022</b>
<b>PROCESSO ADMINISTRATIVO</b>	<b>N.º 2022.00321</b>
<b>PREGÃO ELETRONICO</b>	<b>N.º 132/2022</b>
<b>OBJETO</b>	<b>Aquisição de cadeiras giratórias com braço, cadeiras fixas de escritório, cadeiras fixas para obeso e cadeiras giratórias de bancada</b>
<b>CONTRATANTE</b>	<b>Fundação Pró-Sangue Hemocentro De São Paulo.</b>
<b>CONTRATADA</b>	<b>XXXXXXXXXXXXXX</b>
<b>VIGÊNCIA</b>	<b>12 (doze) meses.</b>
<b>NATUREZA DA DESPESA</b>	<b>449052-32</b>
<b>VALOR</b>	<b>XXXXXXXXXXXXXX</b>
<b>FUNDAMENTO LEGAL:</b>	<b>Leis Federais 10.520/02, 8.666/93 c/c com disposições da Lei 6.544/89 e Decreto Estadual 49.722/05 c/c com disposições Decreto Estadual 47.297/02</b>

Aos XX dias do mês de XXXXXX de 20XX, em sua sede administrativa, situada na Av. Dr. Enéas de Carvalho Aguiar, n.º 155, na capital deste Estado **FUNDAÇÃO PRÓ - SANGUE HEMOCENTRO DE SÃO PAULO**, inscrita no CNPJ/ MF sob n.º 52.030.830/0001-65, neste ato representada nos termos da competência atribuída pela Portaria FPS/HSP n.º 15/18, pelo Gestor da Divisão de Suprimentos, Contratos e Patrimônio Sr. **JEFFERSON GUEDES DE SOUZA**, brasileiro, solteiro, residente e domiciliado nesta capital, portador da Cédula de Identidade RG n.º 49.274.395-2 e do CPF sob o n.º 393.806.648-26, doravante denominada **CONTRATANTE**, e, de outro lado, a empresa XXXXXXXXXXXXXXXX., inscrita no CNPJ sob o n.º XXXXXXXXXXXXXXXX, com sede na XX. XXXXXXXXXXXXXXXX SP, neste ato representada pelo Sr. XXXXXXXXXXXXXXXX, residente e domiciliado nesta Capital, portador da Cédula de Identidade RG n.º XXX – SSP/ SP e inscrito no CPF/ MF n.º XXXX doravante denominada **CONTRATADA**, tendo em vista o despacho autorizatório constante às fls. XX do Processo Administrativo n.º 2022.00321, sujeitando-se às disposições previstas na Lei Federal nº 10.520/2002, no

Decreto Estadual nº 49.722/2005 e pelo regulamento anexo à Resolução CC-27, de 25 de maio de 2006, aplicando-se, subsidiariamente, no que couberem, as disposições da Lei Federal nº 8.666/1993, do Decreto Estadual nº 47.297/2002, do regulamento anexo à Resolução CEGP-10, de 19 de novembro de 2002, e demais normas regulamentares aplicáveis à espécie, mediante as seguintes cláusulas e condições que reciprocamente outorgam e aceitam:

#### **CLÁUSULA PRIMEIRA - DO OBJETO**

Constitui objeto do presente contrato a aquisição de **item 01:** 113 (cento e treze) cadeiras giratórias com braço, **item 02:** 43 (quarenta e três) cadeiras fixas de escritório, **item 03:** 5 (cinco) cadeiras giratórias de bancada e **item 04:** 16 (dezesseis) cadeiras fixas para obeso (**Lote único**), conforme detalhamento e especificações constantes da Descrição Técnica, da proposta da CONTRATADA e demais documentos constantes do processo administrativo em epígrafe.

#### **PARÁGRAFO ÚNICO**

O presente contrato será regido pela Lei Federal nº 10.520/2002 e pelas normas mencionadas no preâmbulo durante toda a sua vigência, nos termos do parágrafo único do artigo 191 c/c o inciso II do artigo 193 da Lei Federal nº 14.133/2021

#### **CLÁUSULA SEGUNDA – DA VIGÊNCIA**

O prazo de vigência do presente ajuste será de 12 (doze) meses, com início em \_\_\_/\_\_\_/\_\_\_ e término em \_\_\_/\_\_\_/\_\_\_, podendo ser prorrogado mediante a celebração de Termo Aditivo nas hipóteses previstas no artigo 57, §1º, da Lei Federal nº 8.666/1993, mediante justificativa prévia e por escrito nos autos do processo administrativo,

#### **CLÁUSULA TERCEIRA - DAS OBRIGAÇÕES E DAS RESPONSABILIDADES DA CONTRATADA**

À CONTRATADA, além das obrigações constantes do Termo de Referência, que constitui Anexo I do Edital indicado no preâmbulo, e daquelas estabelecidas em lei, em especial as definidas nos diplomas federal e estadual sobre licitações, cabe:

- I - zelar pela fiel execução deste contrato, utilizando-se de todos os recursos materiais e humanos necessários;
- II - designar o responsável pelo acompanhamento da execução das atividades e pelos contatos com o CONTRATANTE;
- III - responder pelos encargos trabalhistas, previdenciários, fiscais, comerciais e tributários, resultantes da execução deste contrato, nos termos do artigo 71 da Lei Federal nº 8.666/1993;
- IV - manter, durante toda a execução do contrato, em compatibilidade com as obrigações assumidas, todas as condições de habilitação e qualificação exigidas na licitação indicada no preâmbulo deste termo;
- V - dar ciência imediata e por escrito ao CONTRATANTE de qualquer anormalidade que verificar na execução do contrato;

VI - prestar ao CONTRATANTE, por escrito, os esclarecimentos solicitados e atender prontamente as reclamações sobre a execução do contrato;

VII - responder por quaisquer danos, perdas ou prejuízos causados diretamente ao CONTRATANTE ou a terceiros decorrentes da execução do contrato;

VIII - prestar a garantia técnica para o objeto deste contrato, nos termos do Termo de Referência.

IX - obedecer às normas e rotinas do CONTRATANTE, em especial as que disserem respeito à proteção de dados pessoais, à segurança, à guarda, à manutenção e à integridade das informações coletadas, custodiadas, produzidas, recebidas, classificadas, utilizadas, acessadas, reproduzidas, transmitidas, distribuídas, processadas, arquivadas, eliminadas ou avaliadas durante a execução do objeto a que se refere a Cláusula Primeira deste Contrato, observando as normas legais e regulamentares aplicáveis.

#### PARÁGRAFO PRIMEIRO

A CONTRATADA não poderá oferecer, dar ou se comprometer a dar a quem quer que seja, tampouco aceitar ou se comprometer a aceitar de quem quer que seja, por conta própria ou por intermédio de outrem, qualquer pagamento, doação, compensação, vantagens financeiras ou benefícios de qualquer espécie relacionados de forma direta ou indireta ao objeto deste contrato, o que deve ser observado, ainda, pelos seus prepostos, colaboradores e eventuais subcontratados, caso permitida a subcontratação.

#### PARÁGRAFO SEGUNDO

Em atendimento à Lei Federal nº 12.846/2013 e ao Decreto Estadual nº 60.106/2014, a CONTRATADA se compromete a conduzir os seus negócios de forma a coibir fraudes, corrupção e quaisquer outros atos lesivos à Administração Pública, nacional ou estrangeira, abstendo-se de práticas como as seguintes:

I – prometer, oferecer ou dar, direta ou indiretamente, vantagem indevida a agente público, ou a terceira pessoa a ele relacionada;

II – comprovadamente, financiar, custear, patrocinar ou de qualquer modo subvencionar a prática dos atos ilícitos previstos em Lei;

III – comprovadamente, utilizar-se de interposta pessoa física ou jurídica para ocultar ou dissimular seus reais interesses ou a identidade dos beneficiários dos atos praticados;

IV – no tocante a licitações e contratos:

a) frustrar ou fraudar, mediante ajuste, combinação ou qualquer outro expediente, o caráter competitivo de procedimento licitatório público;

b) impedir, perturbar ou fraudar a realização de qualquer ato de procedimento licitatório público;

c) afastar ou procurar afastar licitante, por meio de fraude ou oferecimento de vantagem de qualquer tipo;

d) fraudar licitação pública ou contrato dela decorrente;

- e) criar, de modo fraudulento ou irregular, pessoa jurídica para participar de licitação pública ou celebrar contrato administrativo;
- f) obter vantagem ou benefício indevido, de modo fraudulento, de modificações ou prorrogações de contratos celebrados com a administração pública, sem autorização em lei, no ato convocatório da licitação pública ou nos respectivos instrumentos contratuais; ou
- g) manipular ou fraudar o equilíbrio econômico-financeiro dos contratos celebrados com a administração pública;

V – dificultar atividade de investigação ou fiscalização de órgãos, entidades ou agentes públicos, ou intervir em sua atuação, inclusive no âmbito das agências reguladoras e dos órgãos de fiscalização do sistema financeiro nacional.

#### PARÁGRAFO TERCEIRO

O descumprimento das obrigações previstas nos Parágrafos Primeiro e Segundo desta Cláusula Terceira poderá submeter a CONTRATADA à rescisão unilateral do contrato, a critério da CONTRATANTE, sem prejuízo da aplicação das sanções penais e administrativas cabíveis e, também, da instauração do processo administrativo de responsabilização de que tratam a Lei Federal nº 12.846/2013 e o Decreto Estadual nº 60.106/2014.

#### **CLÁUSULA QUARTA – DAS OBRIGAÇÕES E DAS RESPONSABILIDADES DO CONTRATANTE**

Ao CONTRATANTE cabe:

- I – indicar formalmente o servidor responsável pelo acompanhamento e fiscalização da execução do ajuste e, ainda, pelos contatos com a CONTRATADA;
- II - fornecer à CONTRATADA todos os dados e informações necessários à execução do objeto do contrato;
- III - efetuar os pagamentos devidos, de acordo com o estabelecido neste ajuste;
- IV - observar, no tratamento de dados pessoais de profissionais, empregados, prepostos, administradores e/ou sócios da CONTRATADA, a que tenha acesso durante a execução do objeto a que se refere a Cláusula Primeira deste Contrato, as normas legais e regulamentares aplicáveis, em especial, a Lei Federal nº 13.709, de 14 de agosto de 2018, com suas alterações subsequentes

#### **CLÁUSULA QUINTA - DA FISCALIZAÇÃO DO CONTRATO**

O CONTRATANTE exercerá a fiscalização contratual por intermédio do gestor do contrato, de modo a assegurar o efetivo cumprimento das obrigações ajustadas.

#### PARÁGRAFO PRIMEIRO

A fiscalização não exclui e nem reduz a integral responsabilidade da CONTRATADA, mesmo perante terceiros, por quaisquer irregularidades constatadas na execução do objeto contratado, inexistindo, em qualquer hipótese, corresponsabilidade por parte do CONTRATANTE.

#### PARÁGRAFO SEGUNDO

A ausência de comunicação, por parte do CONTRATANTE, referente a irregularidades ou falhas, não exime a CONTRATADA do regular cumprimento das obrigações previstas neste contrato e no Anexo I do Edital.

**CLÁUSULA SEXTA – DAS CONDIÇÕES DE RECEBIMENTO DO OBJETO**

O objeto será recebido provisoriamente em até **02 (dois) dias úteis**, contados da data da entrega do equipamento, acompanhado da respectiva nota fiscal/fatura.

**PARÁGRAFO PRIMEIRO**

Por ocasião da entrega, a CONTRATADA deverá colher no comprovante respectivo a data, o nome, o cargo, a assinatura e o número do Registro Geral (RG), emitido pela Secretaria de Segurança Pública, ou documento equivalente, do servidor do CONTRATANTE responsável pelo recebimento.

**PARÁGRAFO SEGUNDO**

Constatadas irregularidades no objeto contratual, o CONTRATANTE poderá:

I. Se disser respeito à especificação, rejeitá-lo no todo ou em parte, determinando sua substituição ou rescindindo a contratação, sem prejuízo das penalidades cabíveis. Na hipótese de substituição, a CONTRATADA deverá fazê-la em conformidade com a indicação do CONTRATANTE, no prazo máximo de **30 (trinta) dias**, contados da notificação por escrito, mantido o preço inicialmente contratado;

II. Se disser respeito à diferença de quantidade ou de partes, determinar sua complementação ou rescindir a contratação, sem prejuízo das penalidades cabíveis. Na hipótese de complementação, a CONTRATADA deverá fazê-la em conformidade com a indicação do CONTRATANTE, no prazo máximo de **30 (trinta) dias**, contados da notificação por escrito, mantido o preço inicialmente contratado.

**PARÁGRAFO TERCEIRO**

O recebimento do objeto dar-se-á definitivamente no prazo de até **10 (dez) dias úteis** após o recebimento provisório, conforme item 07 do Termo de Referência, uma vez verificado o atendimento integral da quantidade e das especificações contratadas, mediante "Termo de Recebimento Definitivo" ou "Recibo" ou documento similar, firmado pelo servidor responsável.

**CLÁUSULA SÉTIMA - DOS PREÇOS**

A CONTRATADA obriga-se a fornecer o objeto deste contrato pelo preço de R\$ \_\_\_\_\_  
(\_\_\_\_\_), mediante o valor unitário de R\$ \_\_\_\_\_  
(\_\_\_\_\_)

**PARÁGRAFO PRIMEIRO**

Nos preços acima estão incluídos, além do lucro, todas as despesas e custos diretos e indiretos relacionados ao fornecimento, tais como tributos, remunerações, despesas financeiras e quaisquer outras necessárias ao cumprimento do objeto desta licitação, inclusive gastos com transporte.

**PARÁGRAFO SEGUNDO**



Caso a CONTRATADA seja optante pelo Simples Nacional e, por causa superveniente à contratação, perca as condições de enquadramento como microempresa ou empresa de pequeno porte ou, ainda, torne-se impedida de beneficiar-se desse regime tributário diferenciado por incorrer em alguma das vedações previstas na Lei Complementar Federal nº 123/2006, não poderá deixar de cumprir as obrigações avançadas perante a Administração, tampouco requerer o reequilíbrio econômico-financeiro, com base na alegação de que a sua proposta levou em consideração as vantagens daquele regime tributário diferenciado.

#### PARAGRAFO TERCEIRO

Os preços contratados permanecerão fixos e irredutíveis.

#### **CLÁUSULA OITAVA – DOS RECURSOS ORÇAMENTÁRIOS**

No presente exercício as despesas decorrentes desta contratação irão onerar o crédito orçamentário 2022, de classificação funcional programática 10.302.0941.2449.0000 e categoria econômica 449052-32

#### **CLÁUSULA NONA – DOS PAGAMENTOS**

Os pagamentos serão efetuados em 30 (trinta) dias, contados da apresentação de cada nota fiscal/fatura, à vista do respectivo “Termo de Recebimento Definitivo” ou “Recibo”, em conformidade com a Cláusula Sexta deste instrumento.

#### PARÁGRAFO PRIMEIRO

As notas fiscais/faturas que apresentarem incorreções serão devolvidas à contratada e seu vencimento ocorrerá em **30 (trinta) dias** após a data de sua apresentação válida.

#### PARÁGRAFO SEGUNDO

Constitui condição para a realização dos pagamentos a inexistência de registros em nome da contratada no “Cadastro Informativo dos Créditos não Quitados de Órgãos e Entidades do Estado de São Paulo – CADIN ESTADUAL”, o qual deverá ser consultado por ocasião da realização de cada pagamento. O cumprimento desta condição poderá se dar pela comprovação, pela contratada, de que os registros estão suspensos, nos termos do artigo 8º da Lei Estadual nº 12.799/2008.

#### PARÁGRAFO TERCEIRO

Os pagamentos serão feitos mediante crédito aberto em conta corrente em nome da contratada no Banco do Brasil S/A.

#### PARÁGRAFO QUARTO

Havendo atraso nos pagamentos, incidirá correção monetária sobre o valor devido na forma da legislação aplicável, bem como juros moratórios, a razão de 0,5% (meio por cento) ao mês, calculados “pró-rata tempore”, em relação ao atraso verificado.

#### **CLÁUSULA DÉCIMA – DA ALTERAÇÃO DA QUANTIDADE DO OBJETO CONTRATADO**

A CONTRATADA fica obrigada a aceitar, nas mesmas condições contratadas, os acréscimos ou supressões que se fizerem necessários no objeto, a critério exclusivo do

CONTRATANTE, até o limite de 25% (vinte e cinco por cento) do valor inicial atualizado do contrato.

**PARÁGRAFO ÚNICO**

Eventual alteração será obrigatoriamente formalizada pela celebração de prévio termo aditivo ao presente instrumento, respeitadas as disposições da Lei Federal nº 8.666/1993.

**CLÁUSULA DÉCIMA PRIMEIRA – DA RESCISÃO**

O contrato poderá ser rescindido, na forma, com as consequências e pelos motivos previstos nos artigos 77 a 80 e 86 a 88, da Lei Federal nº 8.666/1993.

**PARÁGRAFO ÚNICO**

A CONTRATADA reconhece desde já os direitos do CONTRATANTE nos casos de rescisão administrativa, prevista no artigo 79 da Lei Federal nº 8.666/1993.

**CLÁUSULA DÉCIMA SEGUNDA - DAS SANÇÕES PARA O CASO DE INADIMPLEMENTO**

A CONTRATADA ficará impedida de licitar e contratar com a Administração direta e indireta do Estado de São Paulo, pelo prazo de até 05 (cinco) anos, se vier a praticar quaisquer atos previstos no artigo 7º da Lei Federal nº 10.520, de 17 de julho de 2002, sem prejuízo da responsabilidade civil ou criminal, quando couber.

**PARÁGRAFO PRIMEIRO**

A sanção de que trata o *caput* desta Cláusula poderá ser aplicada juntamente com as multas previstas na Portaria cuja cópia constitui **Anexo IV** do Edital indicado no preâmbulo deste instrumento, garantido o exercício de prévia e ampla defesa, e deverá ser registrada no CAUFESP, no “Sistema Eletrônico de Aplicação e Registro de Sanções Administrativas – e-Sanções”, no endereço [www.esancoes.sp.gov.br](http://www.esancoes.sp.gov.br), e também no “Cadastro Nacional de Empresas Inidôneas e Suspensas – CEIS”, no endereço <http://www.portaltransparencia.gov.br/ceis>.

**PARÁGRAFO SEGUNDO**

As sanções são autônomas e a aplicação de uma não exclui a de outra.

**PARÁGRAFO TERCEIRO**

O CONTRATANTE reserva-se no direito de descontar das faturas os valores correspondentes às multas que eventualmente forem aplicadas por descumprimento de cláusulas contratuais, ou, quando for o caso, efetuará a cobrança judicialmente.

**PARÁGRAFO QUARTO**

A prática de atos que atentem contra o patrimônio público nacional ou estrangeiro, contra princípios da administração pública, ou que de qualquer forma venham a constituir fraude ou corrupção, durante a licitação ou ao longo da execução do contrato, será objeto de instauração de processo administrativo de responsabilização nos termos da Lei Federal nº 12.846/ 2013 e do Decreto Estadual nº 60.106/2014, sem prejuízo da aplicação das sanções administrativas previstas nos artigos 87 e 88 da Lei Federal nº 8.666/1993, e no artigo 7º da Lei Federal nº 10.520/2002.

**CLÁUSULA DÉCIMA TERCEIRA - DA GARANTIA DE EXECUÇÃO CONTRATUAL**

Não será exigida a prestação de garantia para a contratação que constitui objeto do presente instrumento.

**CLÁUSULA DÉCIMA QUARTA – DISPOSIÇÕES FINAIS**

Fica ajustado, ainda, que:

I. Consideram-se partes integrantes do presente Termo de Contrato, como se nele estivessem transcritos:

- a. o Edital mencionado no preâmbulo e seus anexos.
- b. a proposta apresentada pela CONTRATADA;

II. Aplicam-se às omissões deste contrato as disposições normativas indicadas no preâmbulo deste Termo de Contrato e demais disposições regulamentares pertinentes.

III. Para dirimir quaisquer questões decorrentes deste Termo de Contrato, não resolvidas na esfera administrativa, será competente o foro da Comarca da Capital do Estado de São Paulo.

E assim, por estarem as partes justas e contratadas, foi lavrado o presente instrumento **em 02 (duas) vias** de igual teor e forma que, lido e achado conforme pela CONTRATADA e pela CONTRATANTE, vai por elas assinado para que produza todos os efeitos de Direito, na presença das testemunhas abaixo identificadas.

\_\_\_\_\_  
CONTRATANTE

\_\_\_\_\_  
CONTRATADA

TESTEMUNHAS:

\_\_\_\_\_  
(nome, RG e CPF)

\_\_\_\_\_  
(nome, RG e CPF)

**ANEXO VI**

**MODELO DE PROTOCOLO DE ENTREGA DE AMOSTRAS**

**PREGÃO ELETRONICO Nº**

A empresa \_\_\_\_\_, nesta data, \_\_/\_\_/\_\_ efetuou a entrega de amostras para os seguintes itens:

Recebido por: -----

Local: Endereço para Envio: Av. Dr. Ovídio Pires de Campos, 225 – 2º andar – Bairro Cerqueira César – Prédio da Administração do Hospital das Clínicas - Gestão de Suprimentos da Fundação Pró-Sangue Hemocentro de São Paulo - aos Cuidados de Isabel Chaves - telefone: 4573-7714.